

STÖEWER

ИНСТРУКЦИЯ ПО ЭКСПЛУАТАЦИИ
STOEWER OD-45



Основные указания по технике безопасности

При использовании электрического устройства важно всегда соблюдать основные правила безопасности. Перед использованием устройства внимательно прочитайте все указания.

Предупреждение! Чтобы предотвратить риск ожогов, возгораний, электрических ударов или иных травм:

1. Прежде чем использовать устройство, внимательно ознакомьтесь с инструкцией.
2. Храните инструкцию по эксплуатации в практичном месте около устройства и приложите ее к устройству, если передаете свое устройство третьему лицу.
3. Используйте устройство только в сухом помещении.
4. Не оставляйте устройство без присмотра, если рядом находятся маленькие дети или пожилые люди, т.к. они могут не осознавать риска поражения электрическим током.
5. Данное устройство не рекомендуется для использования лицами (в том числе детьми) с ограниченными физическими, сенсорными или умственными возможностями, а также лицами, которые не имеют опыта использования подобного устройства. Исключениями являются случаи, когда они находятся под присмотром лица ответственного за их безопасность.
6. Устройство не является игрушкой. Будьте осторожны, используя устройство рядом с детьми. Не позволяйте детям играть с упаковочными материалами.
7. Чистка и обслуживание могут осуществляться детьми только под присмотром взрослых.
8. Выключайте устройство всегда, когда выполняете подготовительные работы: заправка верхней, нижней нити, замена иглы или лапки.
9. Всегда отключайте устройство, если Вы выполняете техническое обслуживание (смазка, чистка устройства).
10. Всегда отключайте устройство, если покидаете рабочее место на продолжительное время.
11. Не используйте устройство в помещении с повышенной влажностью.
12. При отключении от сети держитесь за штекер, а не за шнур.
13. Если LED-лампа повреждена или сломана, она должна быть заменена производителем или сервисным центром, чтобы избежать поражения электрическим током.
14. Не кладите какие-либо предметы на пусковую педаль.
15. Не используйте устройство, если вентиляционные отверстия закупорены. Всегда держите вентиляционные отверстия открытыми и регулярно чистите их от пыли и пуха.
16. Во избежание травм следует использовать устройство только с ножной педалью соответствующей модели. В случае поломки ножной педали она может быть заменена производителем, его уполномоченным представителем или специалистом, обладающим соответствующей квалификацией.
17. При повреждении жесткого кабеля, закрепленного на пусковой педали, его нужно заменить в сервисном центре или у квалифицированного специалиста, чтобы избежать опасности.
18. При правильном обслуживании уровень звукового шума должен быть до 75 дБ.
19. Запрещается выбрасывать электрические приборы вместе с бытовым мусором, т.к. они могут содержать ряд вредных компонентов, требующих отдельной утилизации.
20. В случае, если какие-либо из частей устройства попадут в почву или водоем, может произойти утечка опасных для здоровья веществ.
21. При неполадках в работе устройства прекратите эксплуатацию и обратитесь в сервисный центр. **Не пытайтесь самостоятельно ремонтировать устройство.**

Сохраняйте руководство по эксплуатации

Это устройство предназначено только для домашнего использования.

Используйте устройство только в диапазоне температур от +5° до +40°C.

При более низкой температуре корректная работа устройства может быть затруднена.

STÖEWER OD-45

Содержание

1. Основные части устройства	3
1.1. Аксессуары	4
1.2. Подключение устройства	5
1.3. Нитесматывающие шайбы.....	6
1.4. Мусоросборник, регулятор ширины обметки.....	7
1.5. Замена иглы, подбор материала, нитей и игл.....	8
2. Заправка оверлока	10
2.1. Замена катушек с нитями.....	13
2.2. Проверка качества стежков.....	14
2.3. 3-х ниточный оверлочный шов с одной иглой.....	16
2.4. Узкий шов, роликовый шов и шов пико	17
2.5. Регулировка натяжения нитей	18
2.6. Регулировка длины стежка, ширины строчки, ширитель	19
2.7. Дифференциальная подача.....	20
2.8. Регулировка дифференциальной подачи.....	21
2.9. Основные операции	22
2.10. Обметывание с прокладыванием шнура.....	23
2.11. Декоративные швы	24
2.12. Применение дифференциальной подачи	25
3. Уход за устройством	26
3.1. Замена нижнего ножа, отключение ножа	26
3.2. Смазка	27
4. Устранение неполадок	28
5. Технические характеристики	29
6. Гарантийные обязательства	30

Благодарим Вас за приобретение оверлока OD-35! Мы уверены, он станет надежным помощником в Ваших творческих проектах и принесет Вам удовольствие!

С уважением,
команда Stoewer



1. Основные части устройства

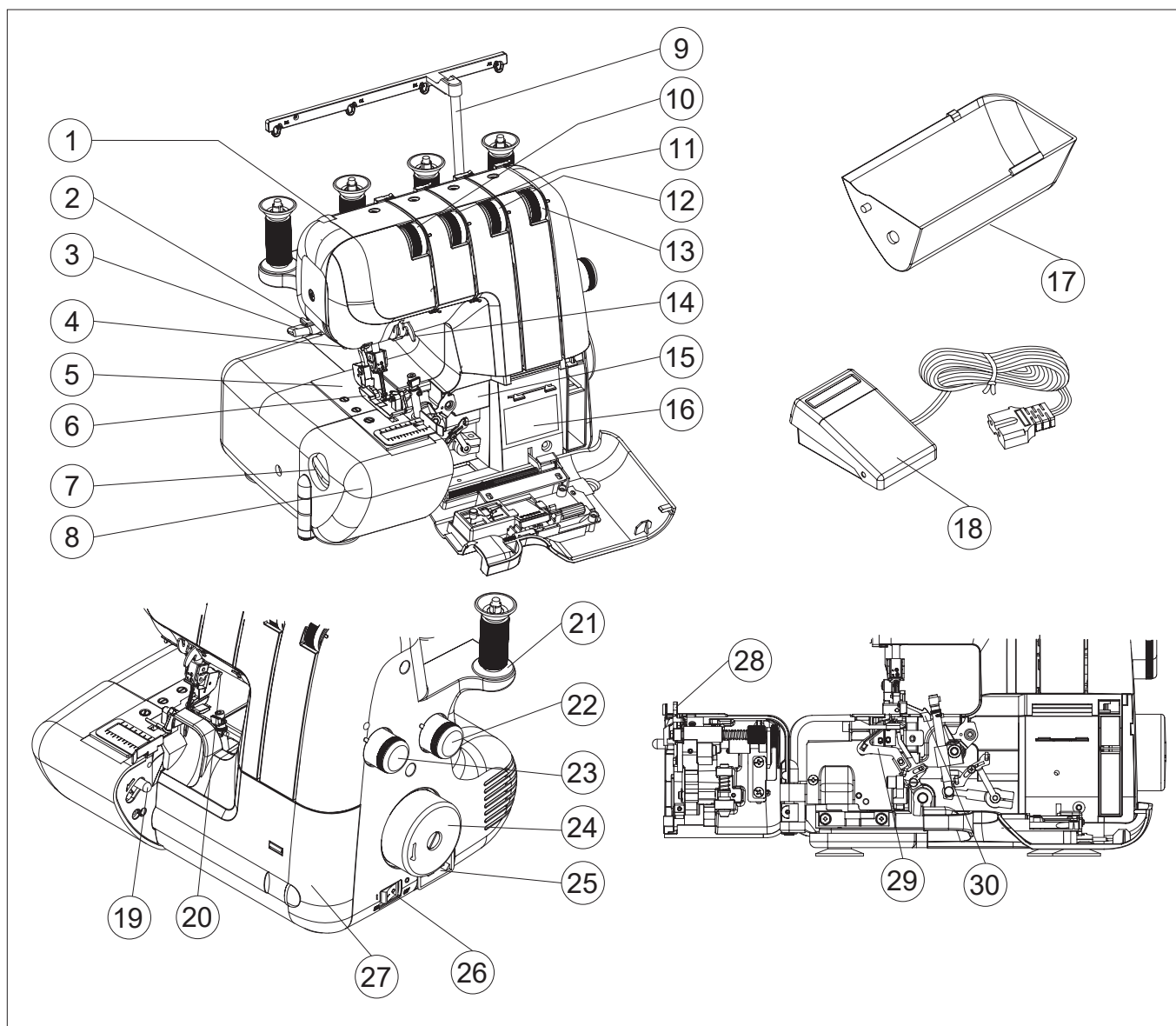

- | | |
|--|---|
| 1. Регулятор давления лапки | 16. Схема заправки |
| 2. Нитеобрезатель | 17. Мусоросборник |
| 3. Рычаг подъема лапки | 18. Педаль ножная |
| 4. LED-лампа | 19. Рычаг открытия панели |
| 5. Игльная пластина | 20. Рычаг держателя лапки |
| 6. Прижимная лапка | 21. Подставка для катушек |
| 7. Регулятор ширины (оверлочного) стежка | 22. Регулятор дифференциальной подачи материала |
| 8. Боковая крышка | 23. Регулятор длины стежка |
| 9. Телескопическая стойка нитенаправителей | 24. Маховое колесо |
| 10. Регулятор натяжения нити левой иглы | 25. Разъем для сетевого шнура |
| 11. Регулятор натяжения нити правой иглы | 26. Выключатель электропитания |
| 12. Регулятор натяжения нити верхнего петлителя | 27. Крышка отсека петлителей |
| 13. Регулятор натяжения нити нижнего петлителя | 28. Нижний нож |
| 14. Нитенаправитель игольных нитей | 29. Нижний петлитель |
| 15. Подсказка для конвертера для 2-ниточного шва | 30. Верхний петлитель |

STÖEWER OD-45

1. Основные части устройства

1.1. Аксессуары

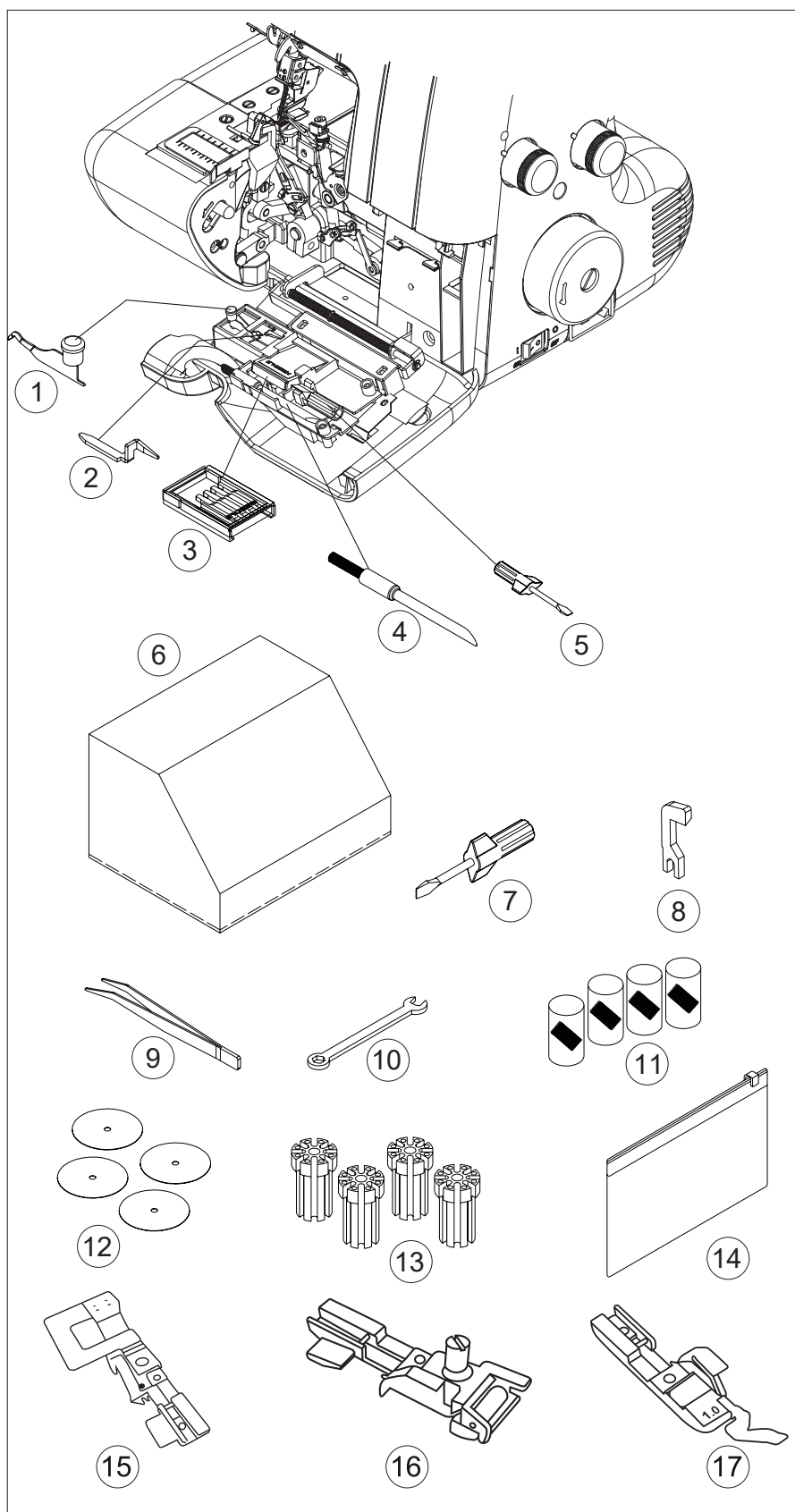

1. Конвертер для 2-ниточного шва
2. Ширитель (B)
3. Набор игл
4. Щеточка
5. Отвертка малая
6. Чехол от пыли
7. Отвертка большая
8. Нижний сменный нож
9. Пинцет
10. Гаечный ключ
11. Сетки для катушек
12. Бобинодержатели
13. Адаптеры для бобин
14. Чехол для аксессуаров
15. Лапка для присбаривания
16. Лапка для пришивания резинки
17. Лапка для потайной строчки

1. Основные части устройства

1.2. Подключение устройства

Удалите избыток масла с игольной пластины и вокруг нее.

Педаль управления

Подключите штекер питания ножной педали к разъему для сетевого шнура на оверлоке, затем вставьте вилку сетевого шнура в электрическую розетку.

Кнопка включения

Устройство не будет работать, пока Вы не нажмете на кнопку включения, которая одновременно включает двигатель и освещение. После использования устройства или во время технического обслуживания, обязательно отключите питание.

Крышка петлителей

Для открытия крышки петлителей, отяните ее направо и вниз на себя.

Внимание! При открытой крышке петлителя, оверлок работать не будет.

Откидная панель

Чтобы открыть рабочую панель, потяните рычаг на себя правой рукой и поднимите переднюю часть лапки левой рукой.

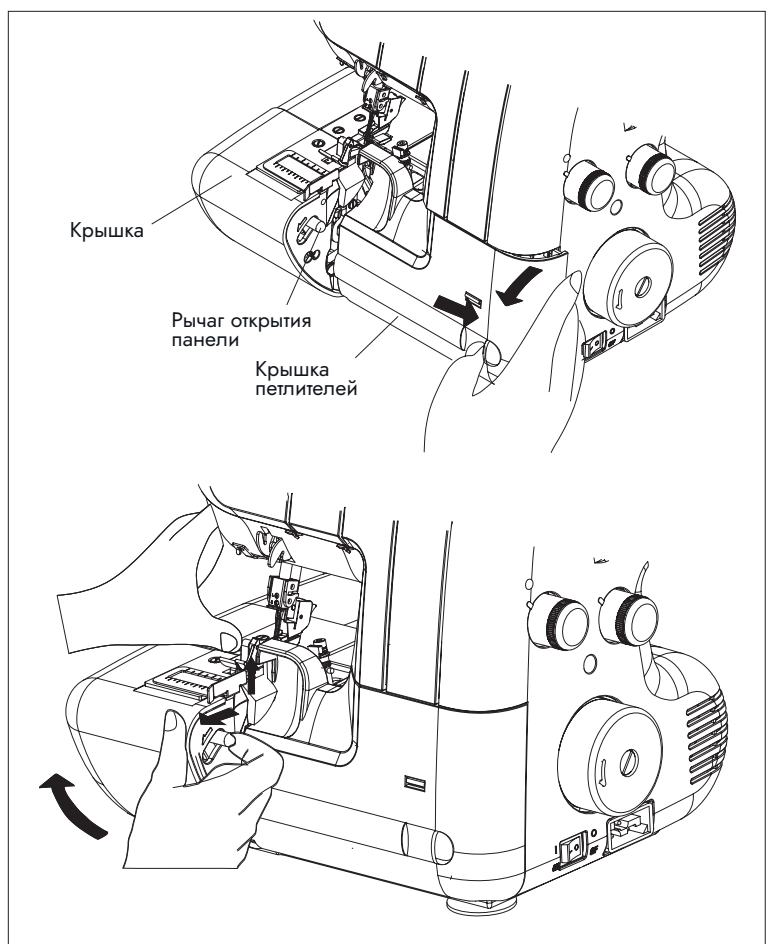
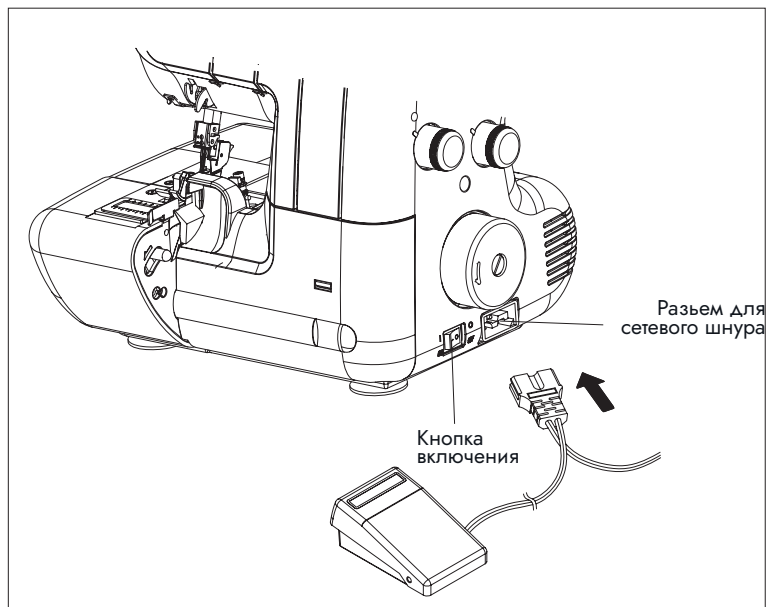

STÖEWER OD-45

1. Основные части устройства

1.3. Нитесматывающие шайбы

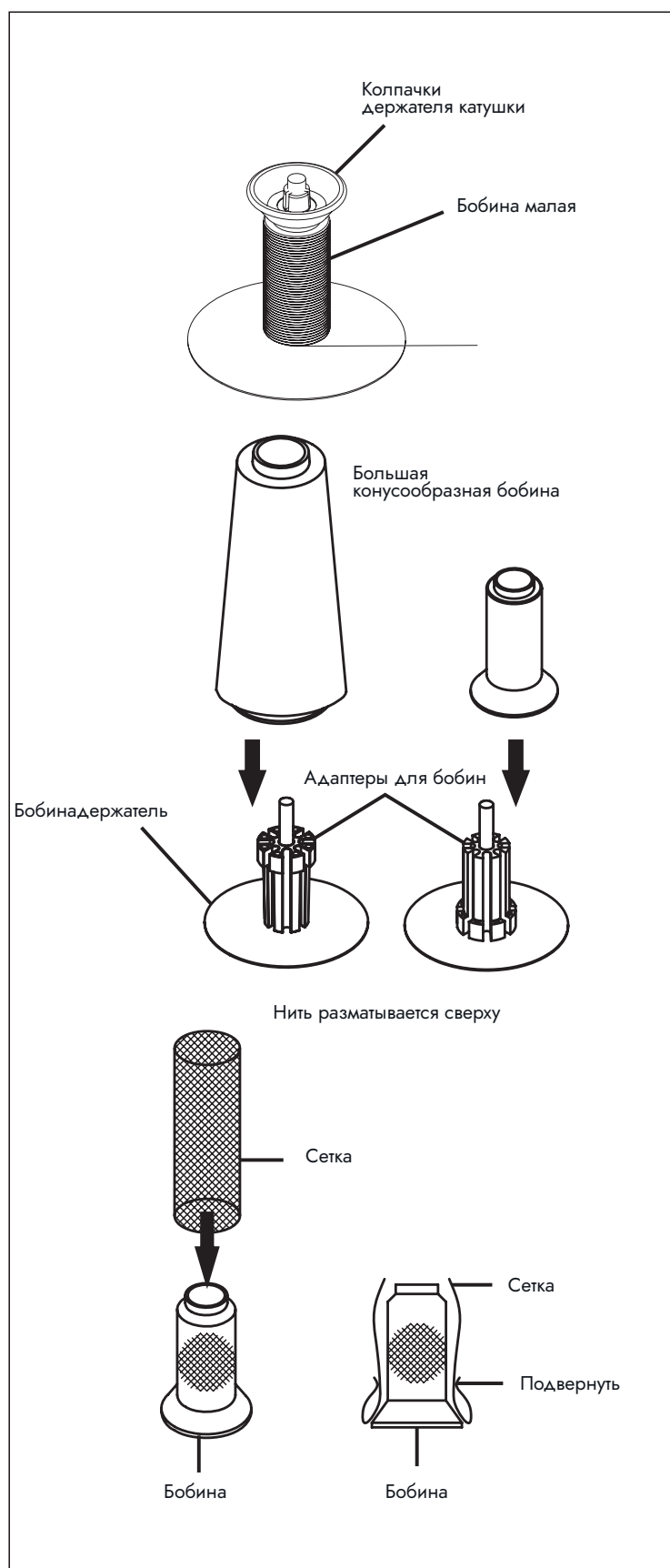

Подставки и адаптер для конусообразных бобин

Для больших конусообразных бобин установите пластиковые адаптеры для бобин (катушкодержатели) широким концом вверх, а для маленьких — узким концом вверх.

Сетка для катушек

Полиэстеровая или нейлоновая нить спадает с катушки при сматывании, что может привести к ее запутыванию. Во избежание этого используйте сетку, надевающуюся на бобину.

1. Основные части устройства

1.4. Мусоросборник, регулятор ширины обметки

Мусоросборник

Установив лоток так, как показано на рисунке, Вы сможете собирать в него обрезки и мусор во время работы.

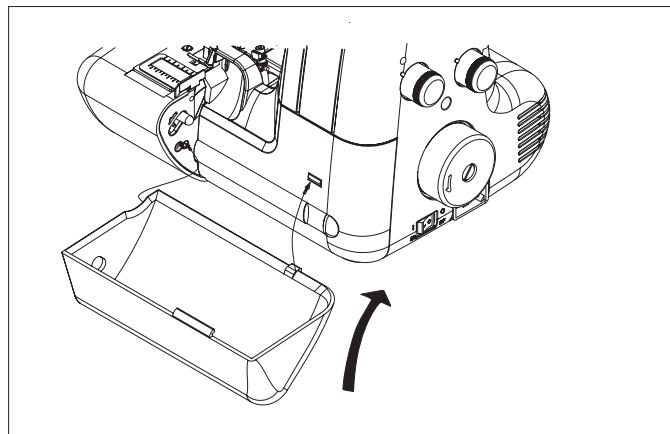

Регулятор ширины строчки

Данный регулятор меняет положение нижнего ножа и предназначен для регулировки ширины стежка.

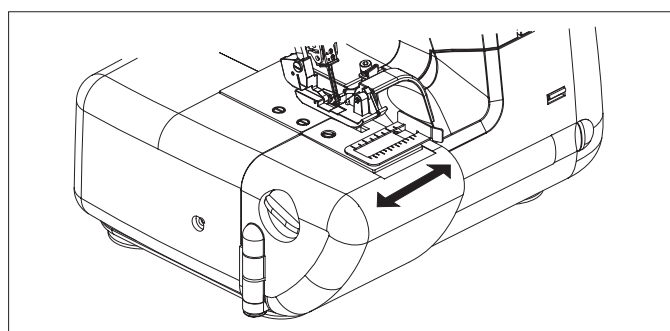

Нитеобрезатель

Нитеобрезатель расположен на боковой панели. Нить в конце строчки легко отрезать, подведя ее под нитеобрезатель.

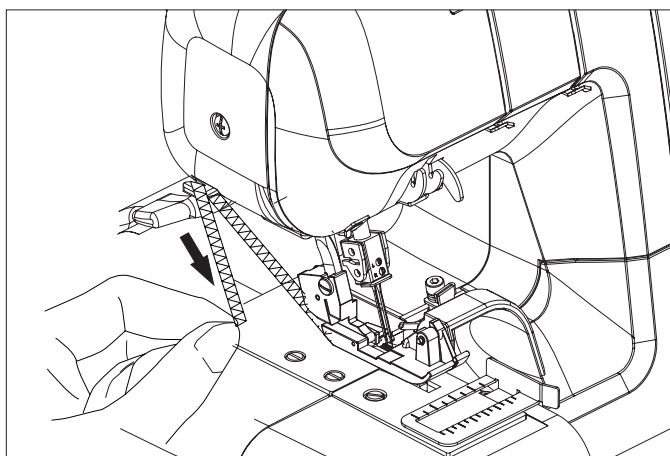

Замена лапки

1. Вращая маховое колесо на себя, поднимите иглу в крайнее верхнее положение.
2. Поднимите рычаг подъема лапки.
3. Нажмите на рычаг держателя лапки.
4. Установите нужную лапку на игольную пластину, совмещая желобок лапки с держателем.
5. Опустите рычаг подъема лапки, и лапка зафиксируется.

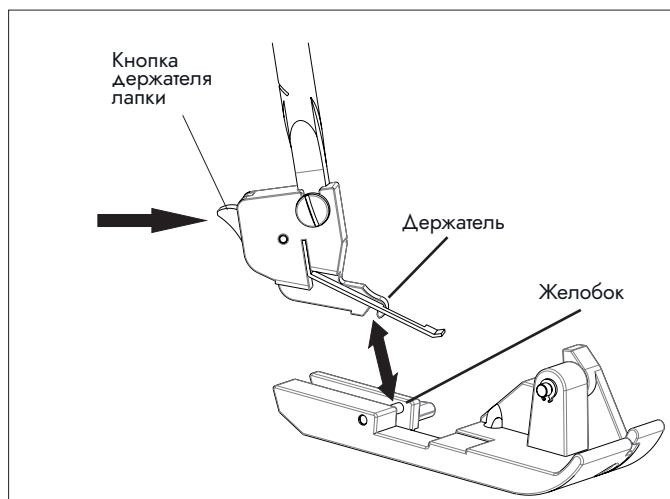

STÖEWER OD-45

1. Основные части устройства

1.5. Замена иглы, подбор материала, нитей и игл

Замена иглы

Повернув маховое колесо на себя, поднимите обе иглы в верхнее положение при опущенной лапке. Ослабьте винт фиксации иглы, повернув его против часовой стрелки (см. рис.), выньте старую иглу и вставьте новую в иглодержатель до упора плоской стороной от себя. Затяните винт.

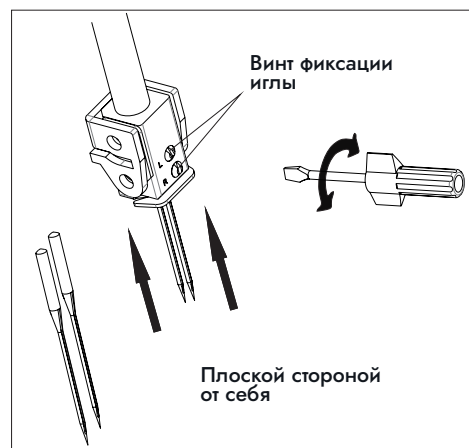

Подбор материала, нитей и игл

Используйте иглы: HA x1 SP, HA x1 (130/705H)

	Материал	Нить	Игла	
Хлопковые, льняные ткани	Легкие: органза, батист, гинем	х/б No.100	90(14) для обычных оверлочных работ	
	Тяжелые: оксфорд, деним, хлопковый габардин	П/Э No.60-50 х/б No.60		
Шерсть	Легкие: шерсть, поплин	ПЭ No.80 х/б No.60		
	Саржа, габардин, фланель	ПЭ No.80-60 х/б No.60		
	Тяжелые: велюр, верблюжья шерсть, каракуль	ПЭ No.60-50 х/б No.60		
Синтетич. волокно	Легкие: креп-жоржет, вуаль, сатин	ПЭ No.100-80 х/б No.120-80		75(11) для легких материалов
	Тяжелые: тафта, твил, деним	ПЭ No.60 х/б No.60		
Вязаные полотна	Трикотаж	ПЭ No.80-60 х/б No.80-60		
	Джерси	ПЭ No.60-50 х/б No.60		
	Шерсть	ПЭ No.60-50 Нейлон		

*Синтетические нити рекомендуется применять для обычных оверлочных работ. Например, полиэстеровые (ПЭ) нити находят широкое применение при работе с различными видами тканей.

Примечание: расход нитей для петлителей в два раза больше, чем для игл. Учитывайте это при покупке нитей, особенно редких цветов.

2. Заправка оверлока

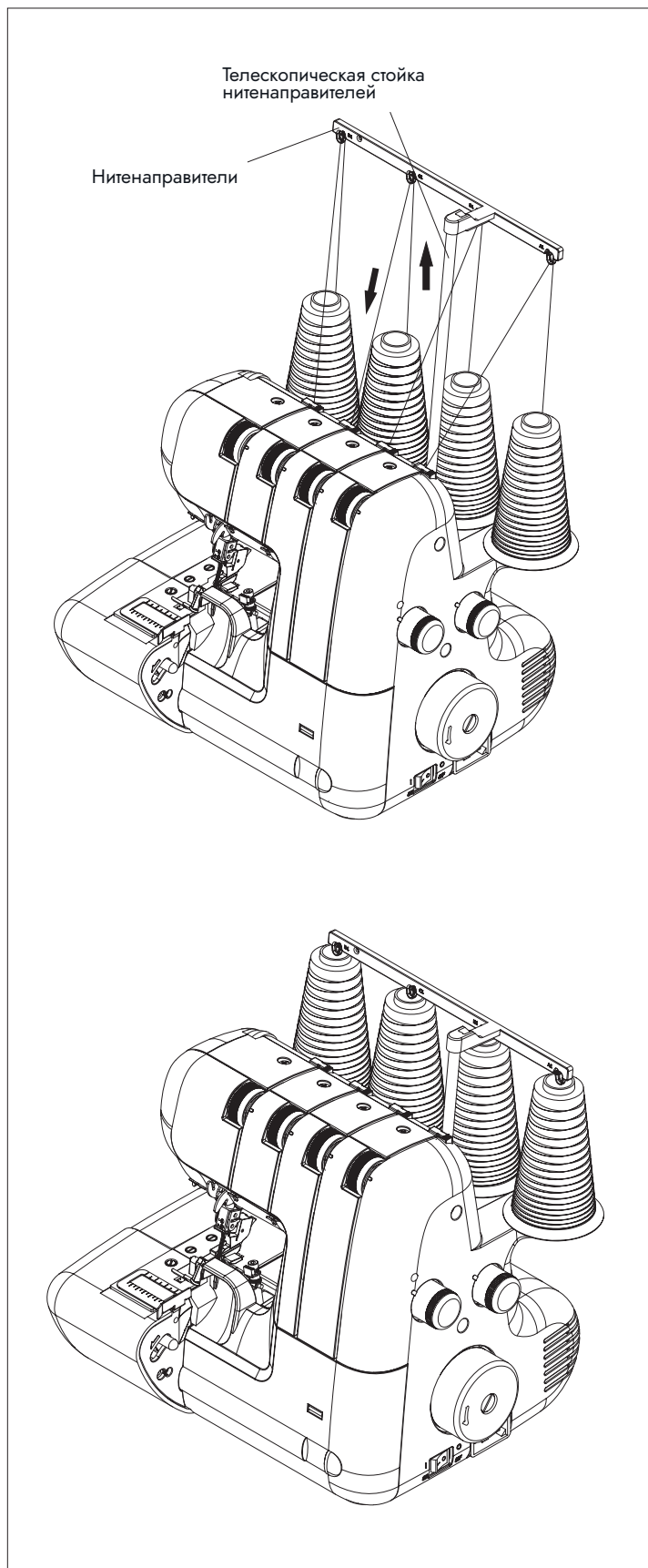

Телескопическая стойка нитенаправителей

Вытяните телескопическую стойку с нитенаправителями вверх до упора.

Установите бобины на штифты и протяните нити через соответствующие нитенаправители по направлению стрелок.

В сложенном виде телескопическую стойку нитенаправителей можно использовать как опору для катушек на пластине.

STÖEWER OD-45

2. Заправка оверлока

Заправка нитей

Обратите внимание: неверная заправка устройства может стать причиной пропуска стежков, обрыва нитей и других проблем. Прежде чем приступать к пробному шитью, убедитесь в корректной заправке устройства. Заправка выполняется в следующей последовательности: нижний петлитель — верхний петлитель — правая игла — левая игла.

Вытяните телескопическую стойку до конца. Откройте крышку петлителей и боковую панель. Поворотом махового колеса на себя установите иглы в верхнее положение. Установите катушки на бобинодержатель и протяните нити через нитенаправители на телескопической стойке.

Внимание! При перезаправке нижнего петлителя во избежание запутывания выньте нить из игольного ушка, затем повторно заправьте петлитель.

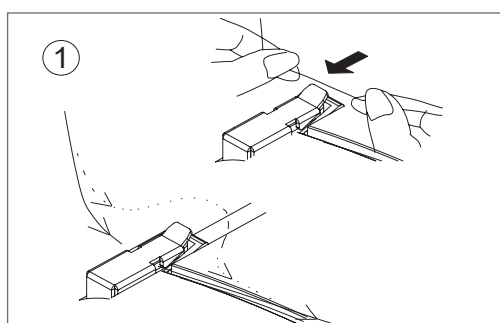

1. Проведите нить через крайний правый нитенаправитель. Нитенаправители находятся на верхней части оверлока ближе к его задней поверхности.

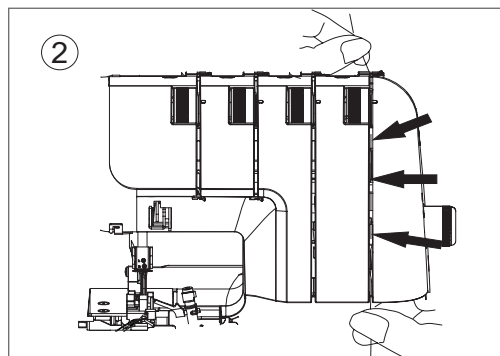

2. Затем протяните нить через тарелочки регулятора натяжения нити нижнего петлителя. Придерживая нить левой рукой, чуть натягивая, правой протяните нить вдоль про-рези.

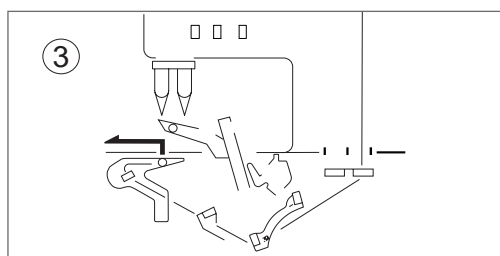

3. Протяните нить через нитенаправители.

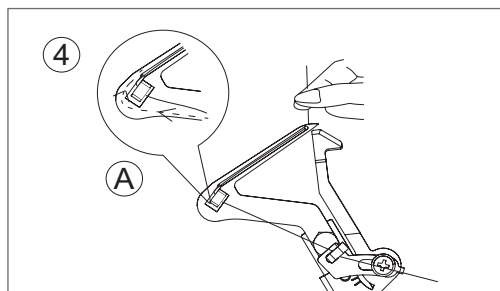

4. Проведите нить через ушко нижнего петлителя и заправьте в крючок А, как показано стрелкой.

5. Оставьте свободный конец нити длиной приблизительно 10 см и уберите под лапку.

2. Заправка оверлока

Заправка верхнего петлителя

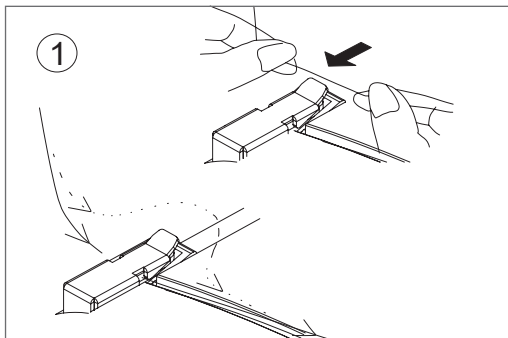

1. Проведите нить через второй справа нитенаправитель.

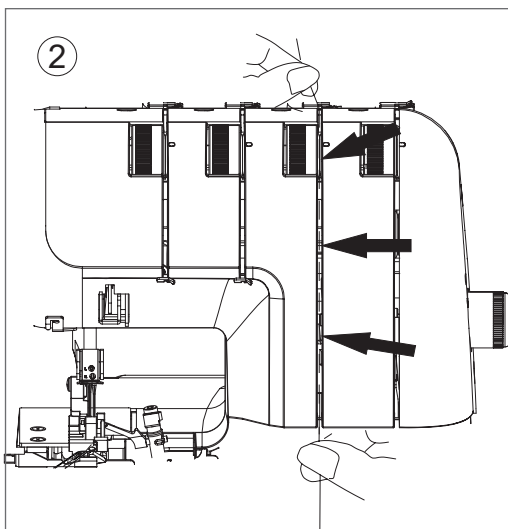

2. Протяните верхнюю нить через тарелочки регулятора натяжения нити верхнего петлителя. Придерживая нить левой рукой, правой протяните нить вдоль прорези.

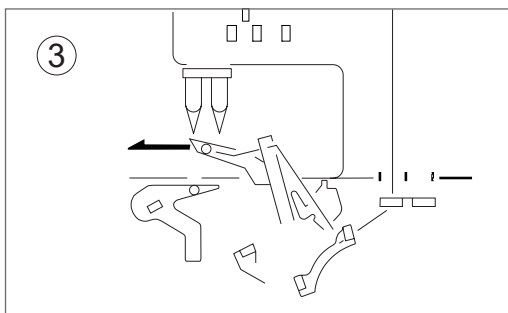

3. Проведите нить через нитенаправитель.

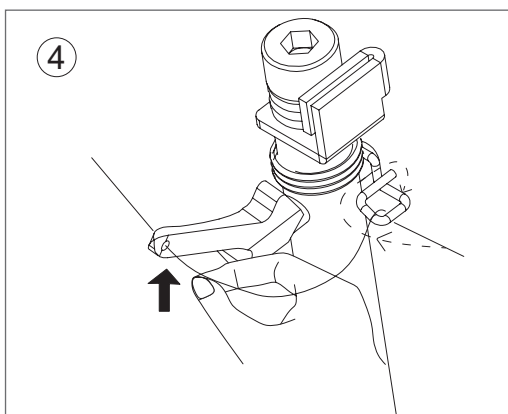

4. Проведите нить через проволочный направитель и в ушко петлителя.

5. Оставьте свободный конец нити длиной приблизительно 10 см и уберите под лапку.

Примечание: натяжение нити ослабнет, если потянуть колесо регулятора натяжения нити на себя.

STÖEWER OD-45

2. Заправка оверлока

Заправка игольных нитей

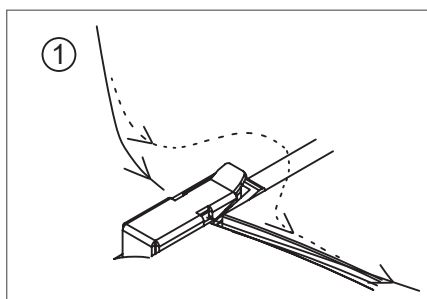

1. Проведите нить через второй нитенаправитель (слева для правой иглы) и через крайний левый нитенаправитель (для левой иглы).

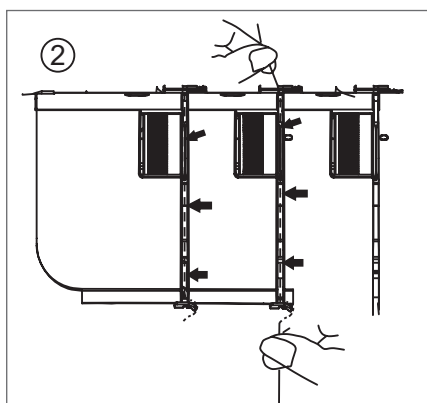

2. Протяните нити правой и левой иглы через соответствующие регуляторы натяжения нити. Придерживайте нить левой рукой, чуть натягивая, а правой – протягивайте нить вдоль прорези.

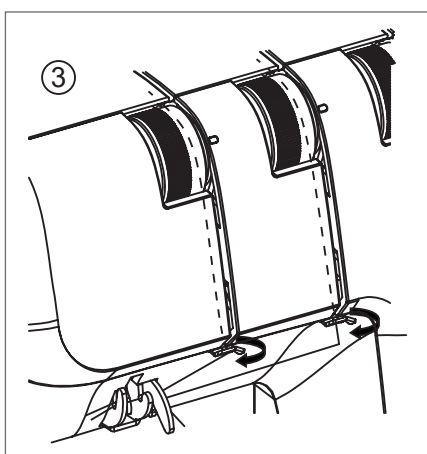

3. Протяните нить через нитенаправитель согласно рисунку.

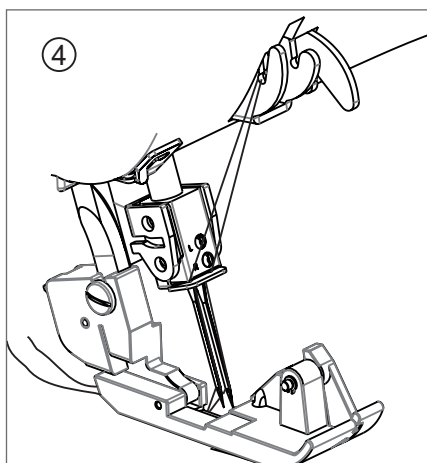

4. Заправьте левую и правую иглу, протянув соответствующие нити через игольные ушки от себя и заведите их назад под прижимной лапкой с правой стороны, оставив концы приблизительно 10 см.

2. Заправка оверлока

2.1. Замена катушек с нитями

Быстрая замена нитей

Для быстрой замены катушек с нитями воспользуйтесь следующими советами:

1. Обрежьте нити у катушек. Свяжите концы новых и старых нитей, как показано на рисунке. Срежьте нити у игл.
2. Поднимите лапку.
3. Переведите игловодитель в крайнее нижнее положение. Аккуратно протяните узелки через петлители, а игольные нити вденьте в иглы.

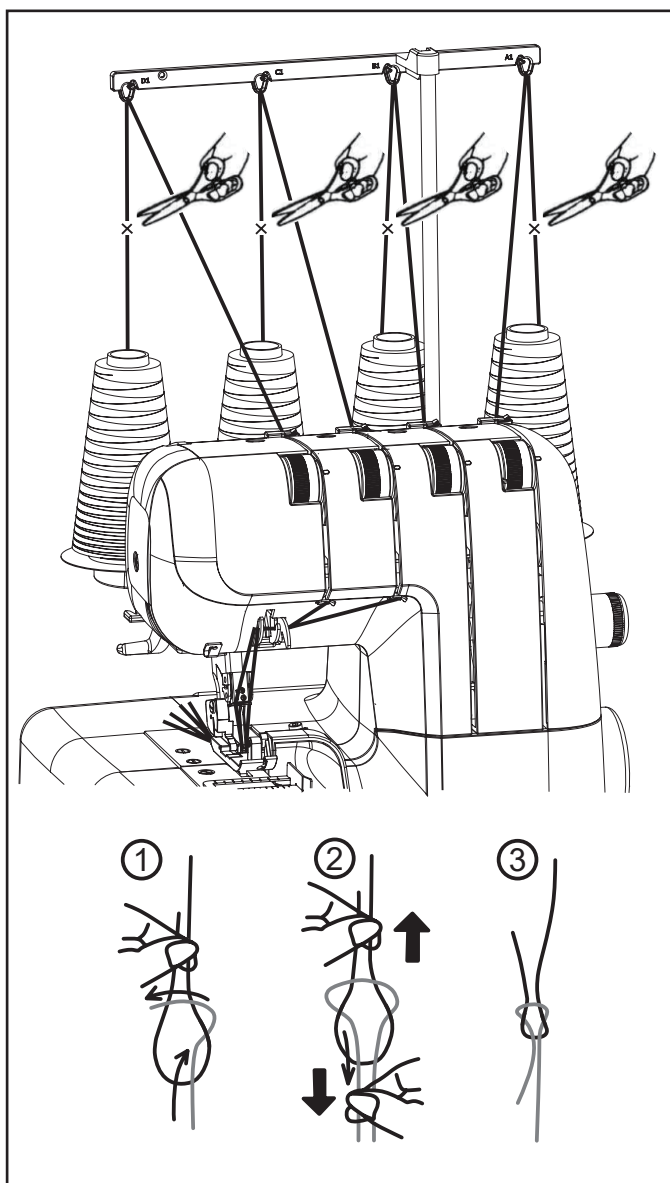

Нитеобрезатель

Протяните нить, проходящую под нитеобрезателем, и поверните маховое колесо на себя, как показано на рисунке, чтобы получить ровно отрезанный конец.

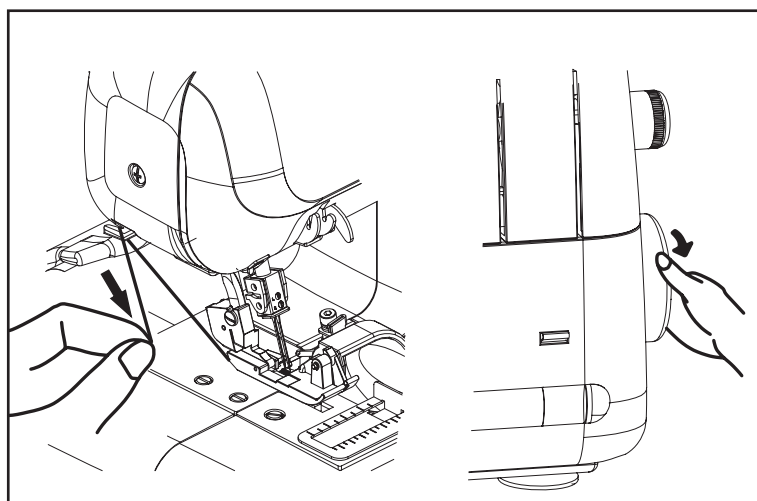

STÖEWER OD-45

2. Заправка оверлока

2.2. Проверка качества стежков

Заправив нити, проверьте качество стежков на образце материала, с которым Вы планируете работать.

1. Аккуратно потяните за конец всех нитей, опустите прижимную лапку и, вращая маховое колесо убедитесь, что образуется правильная строчка.
2. Подложите пробный образец материала под лапку для проверки строчки. При этом лапка должна быть опущена. Начните шить на небольшой скорости, слегка нажимая на педаль. Не тяните материал — устройство самостоятельно продвигает ткань.
3. Проверьте натяжение нитей на образце материала (стр. 18).
4. Дойдя до края, снизьте скорость шитья и аккуратно вытягивайте материал назад из-под лапки, образуя свободную цепочку стежков длиной 5-6 см.
5. Обрежьте нити с помощью нитеобрезателя или ножниц.

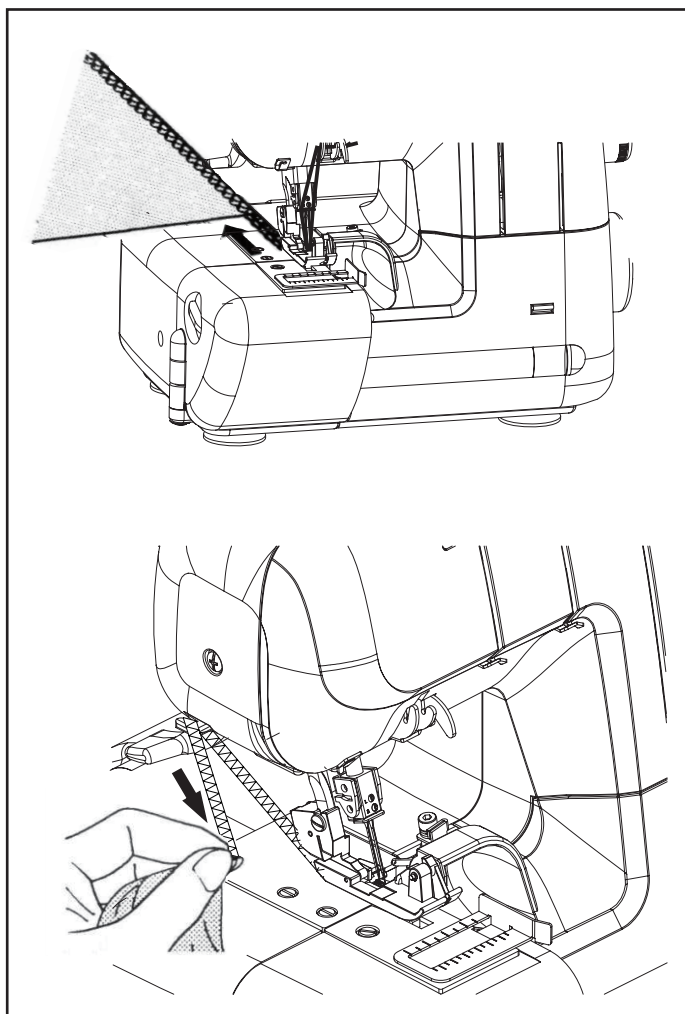
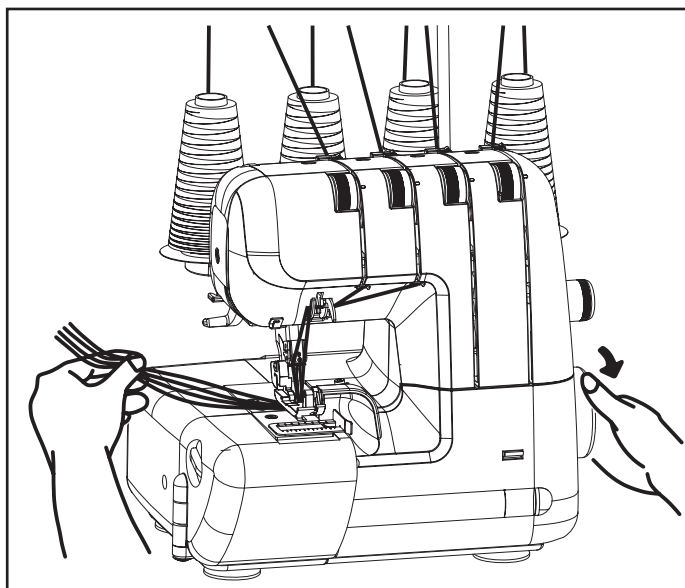

STÖEWER OD-45

2. Заправка оверлока

2.3. 3-х ниточный оверлочный шов с одной иглой

При заправке только левой иглы образуется строчка шириной 6 мм, а при заправке только правой иглы — строчка шириной 3,8 мм.

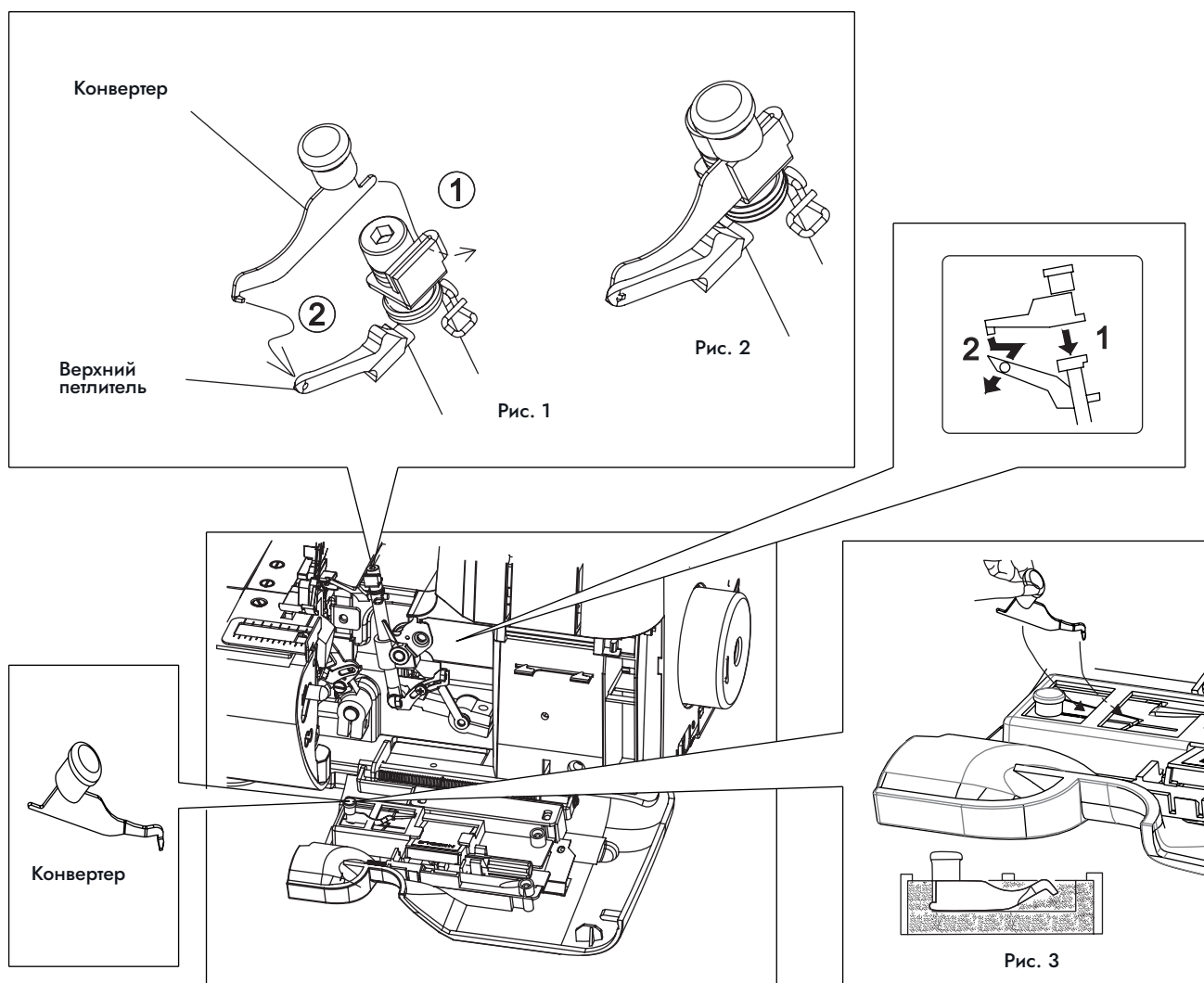

Конвертер для 2-ниточного шва

Откройте крышку петлителей и боковую крышку. Поднимите иглу в крайнее верхнее положение, повернув маховое колесо на себя.

Снимите правую иглу — для работы используется только левая игла. Поместите неиспользуемую иглу в игольницу.

Установите конвертер на верхнем петлители, как показано на рис. 1 и рис. 2, задвинув сначала заднюю часть 1, а затем установив крючок 2 в отверстие в петлители.

Если конвертер не используется, храните его в крышке петлителей, как показано на рис. 3.

2. Заправка оверлока

2.4. Узкий шов, роликовый шов и шов пико

Узкий краеобметочный шов и роликовый шов отлично подходят для обработки кромок тонких тканей, таких как креп-жоржет, крепдешин, шелк и т.п. Шов пико рекомендуется для обметки легких шалевых тканей. Эти швы не подходят для обработки кромок плотных или тяжелых материалов.

1. Поднимите прижимную лапку.
2. Откройте крышку петлителей и боковую крышку.
3. С помощью отвертки удалите ширитель с игольной пластины и положите его в отсек для принадлежностей либо в чехол для аксессуаров (рис.1).
4. Настройте устройство согласно таблице на стр.15.

Примечание:

1. Для получения идеального шва используйте рекомендуемые нити в таблице 1.
2. После окончания шитья установите ширитель на место.

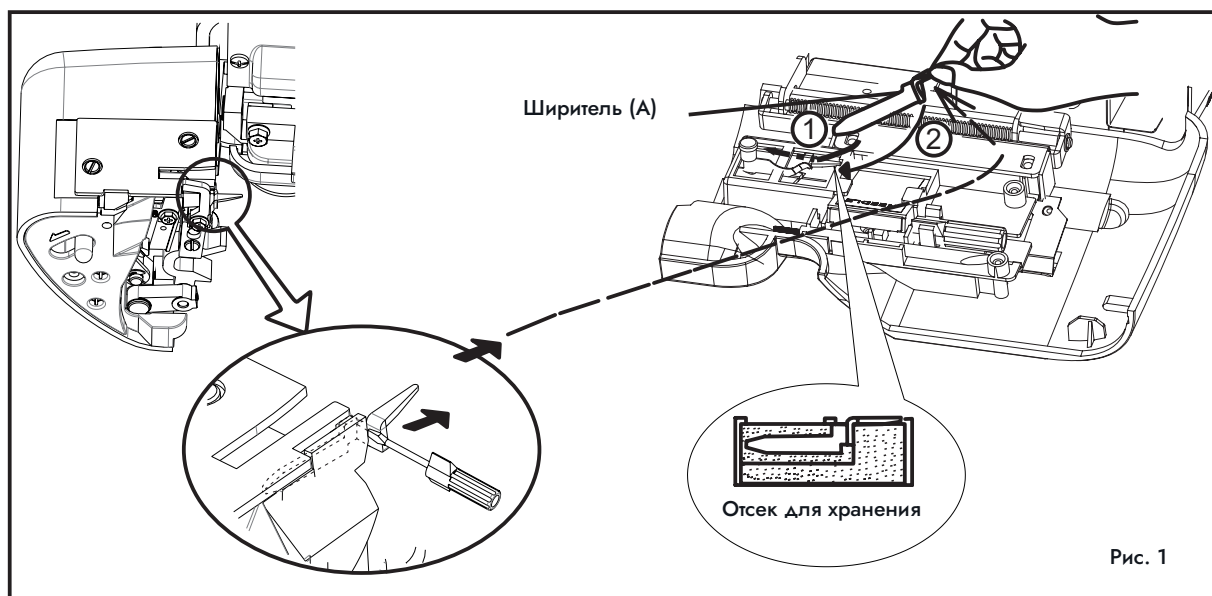

Рекомендуемые нити

Таблица 1

	Узкий краеобметочный	Роликовый	
	3-ниточный	3-ниточный	2-ниточный
Игольная нить	ПЭ, нейлон, шёлк No.50-100	Нейлон No.100	
Верхний петлитель	ПЭ, нейлон, шёлк No.50-100	-----	
Нижний петлитель	Объёмный нейлон (менее растяжимый)	Объемный нейлон (менее растяжимый)	



Узкий краеобметочный шов



Роликовый шов

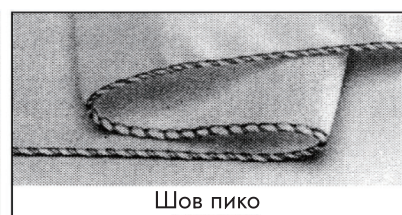

Шов пико

STÖEWER OD-45

2. Заправка оверлока

2.5. Регулировка натяжения нитей

Натяжение нитей регулируется от «0» до «9». Установив регулятор натяжения на меньшее значение, Вы ослабите натяжение нити. Установив регулятор натяжения на большее значение, Вы увеличите натяжение нити. Чем больше значение, тем сильнее натяжение нити.

Проверьте натяжение нитей на образце материала, с которым Вы планируете работать.

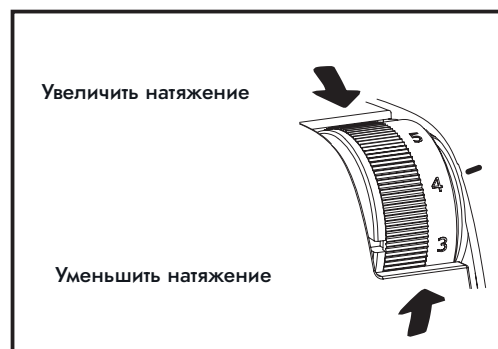

2-ниточные швы

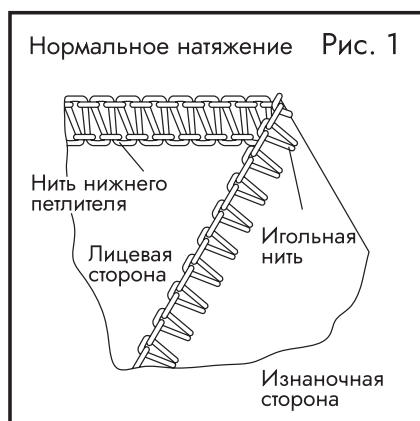

4-ниточные швы

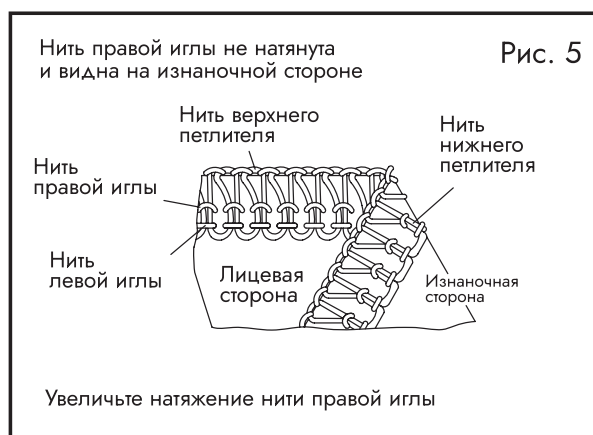
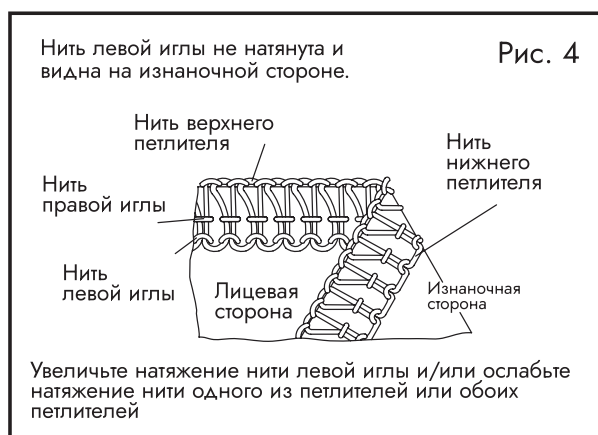
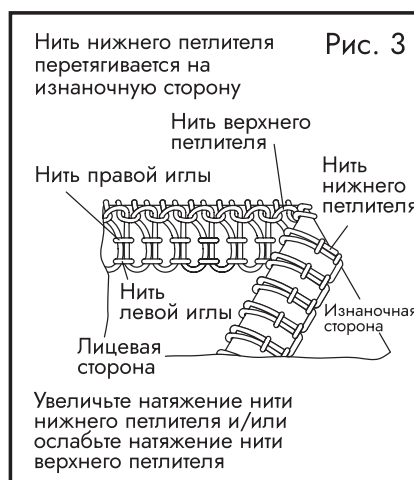
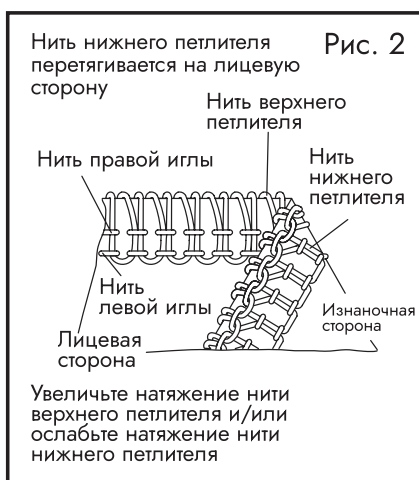
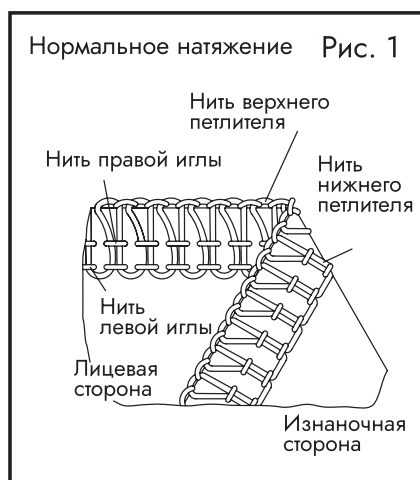

2. Заправка оверлока

2.6. Регулировка длины стежка, ширины строчки, ширитель

Регулировка длины стежка

Установите регулятор длины стежка на требуемую длину стежка. Чем больше значение регулятора, тем длиннее стежок. Длина стежка может меняться от 1 до 5 мм.

Регулировка ширины строчки

Ширина обметки может меняться от 4 до 7 мм поворотом ручки регулятора ширины обметки в соответствии с видом ткани. Установленная стандартная ширина строчки – 6 мм. Уменьшите ее до 5 мм, если при шитье край ткани сворачивается (рис. 1). Увеличьте ее до 7 мм, если петли свисают с края ткани (рис. 2).

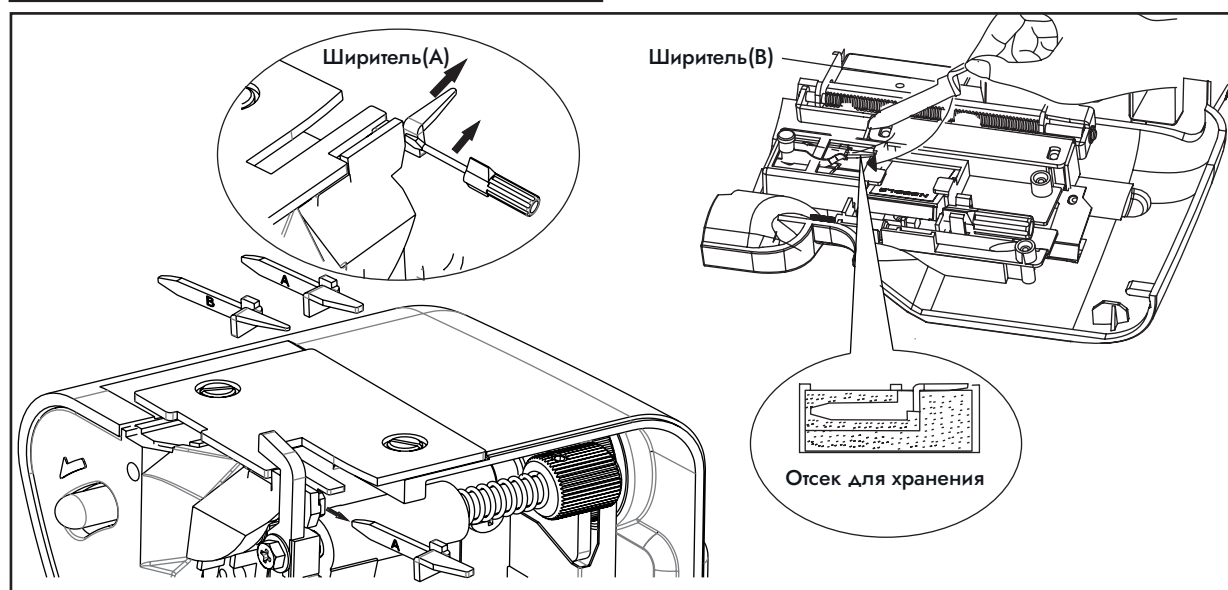
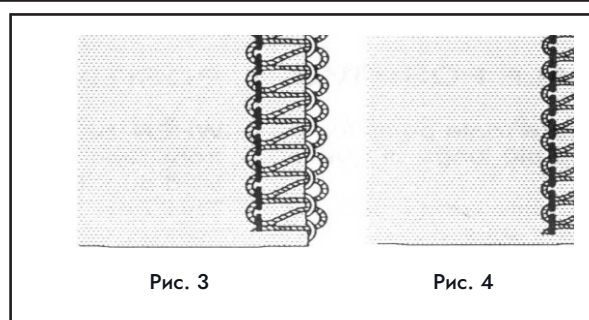
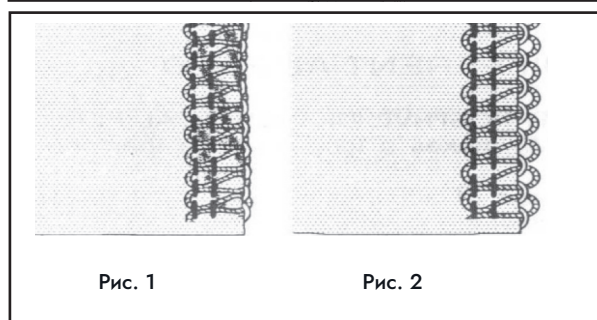
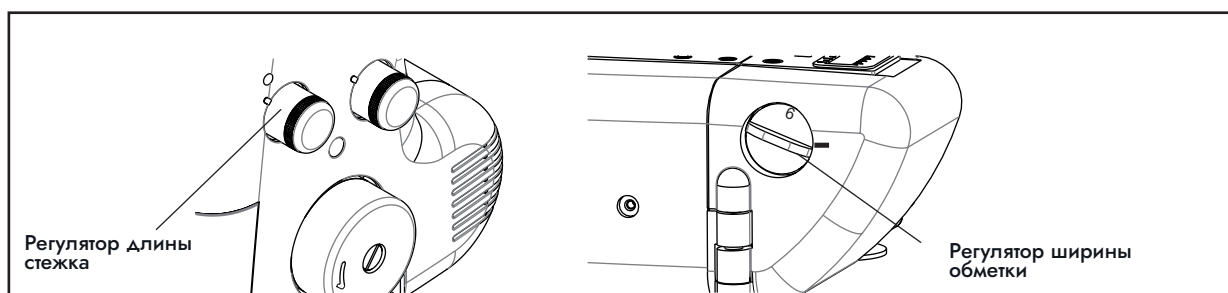

Ширитель (В)

При 3-ниточной строчке на легких тканях (заправляется только правая игла) с установленной шириной обметки 4 – 5 петли могут выступать за край материи (рис. 3). В таком случае следует заменить ширитель (А) на (В), чтобы получить аккуратную строчку (рис. 4).

STÖEWER OD-45

2. Заправка оверлока

2.7. Дифференциальная подача

Дифференциальная подача

Дифференциальный транспортер состоит из двух независимых зубчатых реек — передней и задней, обеспечивающих продвижение материала.

Каждая зубчатая рейка имеет собственный привод, обеспечивающий подачу материала с разной скоростью.

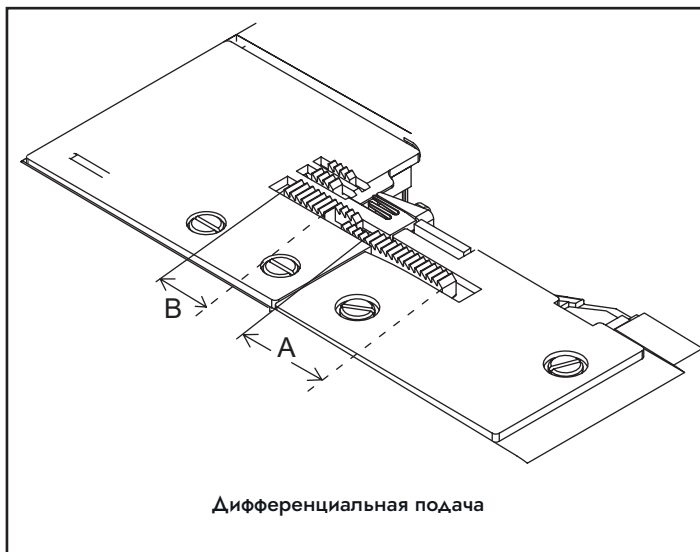

Сборка

В этом положении передняя зубчатая рейка (A) подает больше материала, чем задняя (B). Таким образом, под лапкой собирается больше материала, что предотвращает волнистость строчки.

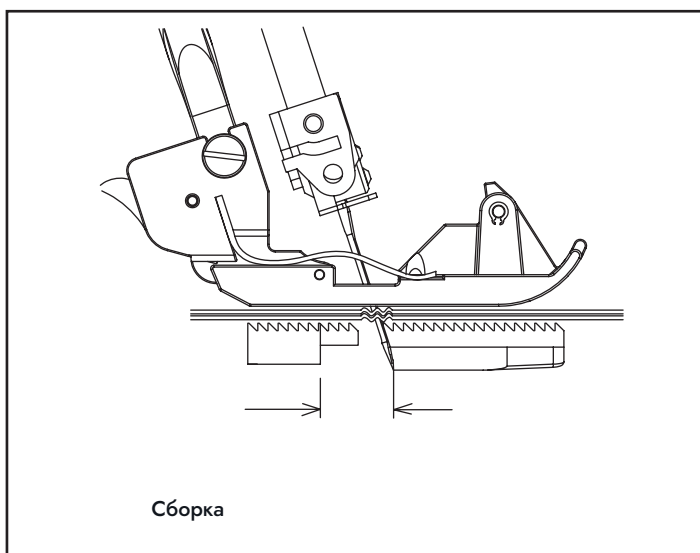

Растягивание

В этом случае передняя зубчатая рейка (A) подает меньше ткани, чем задняя (B). Таким образом, создается эффект растягивания материала под лапкой, что предотвращает стягивание строчки.

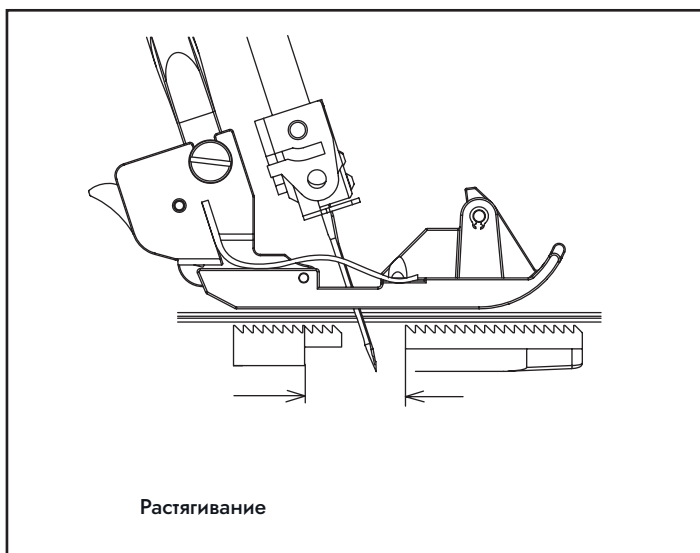

2. Заправка оверлока

2.8. Регулировка дифференциальной подачи

Устанавливается поворотом регулятора дифференциального транспортера в нужном Вам направлении в соответствии с таблицей (см. ниже).

Ширина диапазона – от «0.7» (отрицательная подача) до «2» (положительная подача).

Эти установки обеспечивают лучшее соотношение задней и передней подачи. При обычном шитье регулятор должен быть установлен на «1».

Регулировка может быть произведена даже в процессе шитья.

Получаемый эффект	Вид подачи	Настройка	Соотношение подачи вперед назад
Швы без волнистости, образование сборок	Сборка	1-2	---+---
Дифференциальная подача отключена	Стандартная	1	---+---
Швы без стягивания	Растягивание	0.7-1	---+---

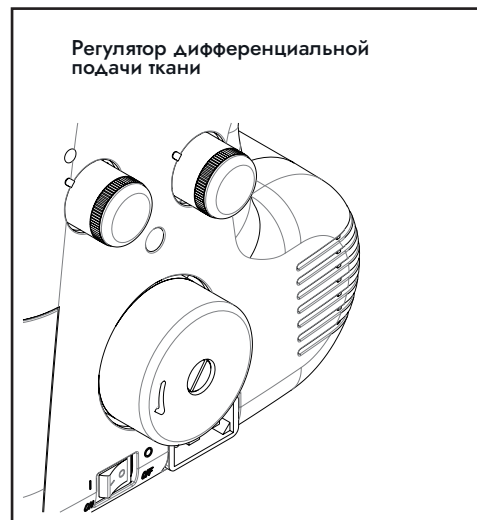

Регулятор давления лапки

Давление прижимной лапки выставлено по умолчанию. Для большинства операций оно не требует изменений. Если такая настройка все же необходима, поверните регулятор давления лапки на большее значение для увеличения давления или на меньшее значение для его уменьшения.

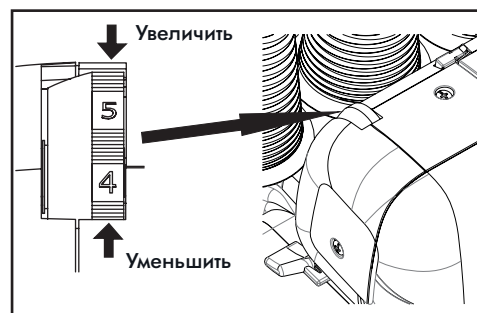

Работа с плотными материалами или с несколькими слоями ткани

Это устройство может работать с различными тканями, но для тяжелых тканей или при шитье нескольких слоев материалов рекомендуется затянуть винт, как показано на рисунке. Для осуществления регулировки откройте переднюю крышку.

При шитье легких тканей или материалов средней плотности, а также при установке новой ширины обметки следует ослабить винт, иначе нож будет плохо обрезать ткань. Заводская регулировка установлена для ткани средней толщины.

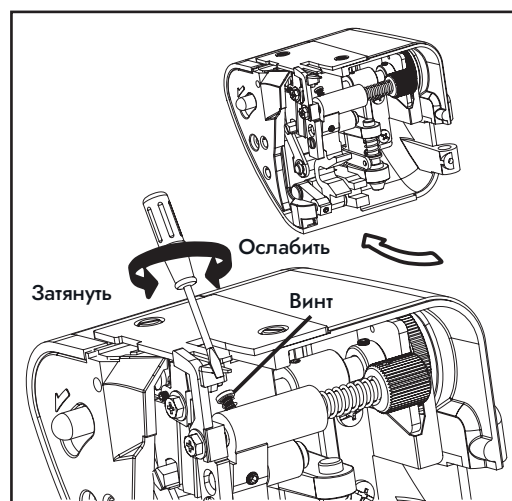

STÖEWER OD-45

2. Заправка оверлока

2.9. Основные операции

Обметывание углов ткани без обрезки нитей

1. Дойдя до края ткани, остановите иглу в верхнем положении.
2. Поднимите лапку и слегка потяните за цепочку нитей так, чтобы пройти стежковый язычок.
3. Поверните ткань, опустите лапку и начинайте обметывать другую сторону ткани (см. рис. 1).

Примечание: если Вы одновременно осуществляете обметку и обрезку края материала, нарежьте ткань вдоль новой линии строчки приблизительно на 3 см, перед тем как повернуть ткань (рис. 2).

Обработка криволинейных срезов

Для обметки вогнутых краев аккуратно направляйте рукой ткань так, чтобы линия обрезки проходила под правой стороной лапки (или чуть левее), прикладывая усилие в точке А левой рукой в направлении, указанном стрелкой, и одновременно прикладывая небольшое обратное усилие в точке В правой рукой (рис. 3).

Для обметки выпуклых краев подложите ткань под лапку аналогичным образом, но прикладывайте усилие в противоположных направлениях (рис. 4).

Как распороть строчку

Чтобы распороть готовую строчку, разрежьте ножницами стежки и игольной нити с небольшим интервалом и выньте нити петлителей.

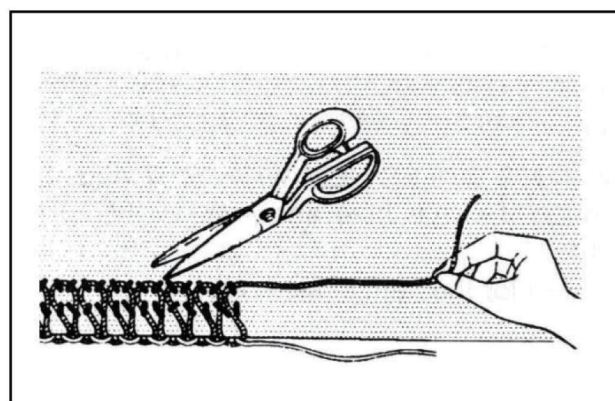
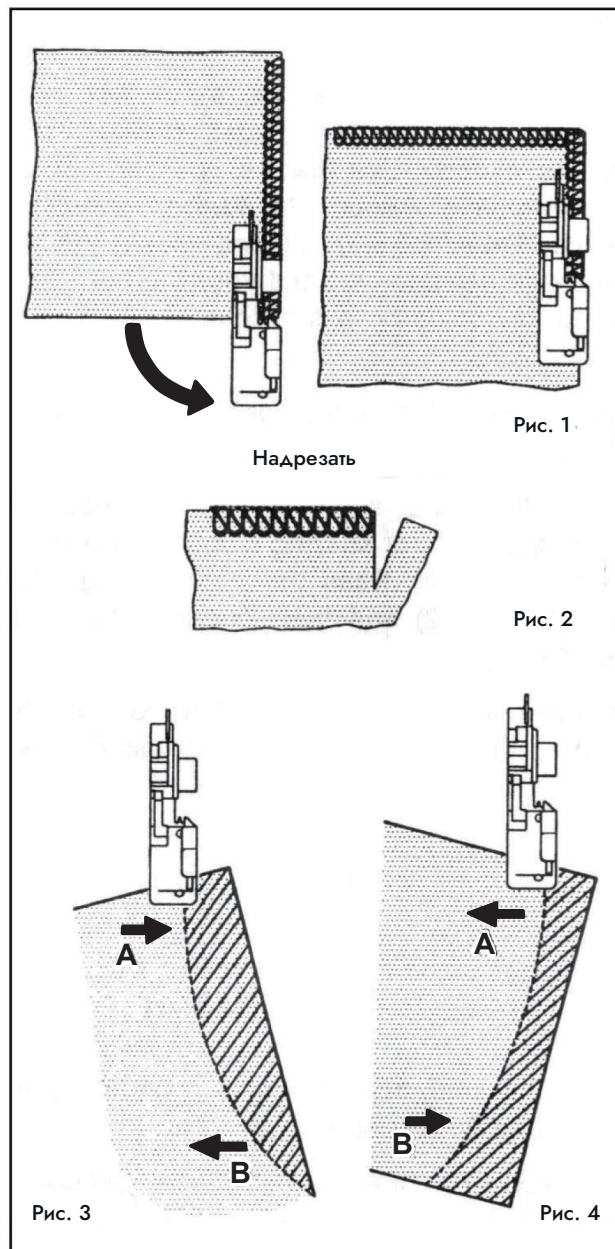

2. Заправка оверлока

2.10. Обметывание с прокладыванием шнура

Обметка с вкладным шнуром используется для укрепления плечевых, боковых швов или рукавов или при стачивании деталей трикотажа.

В качестве декоративной отделки вместо шнура можно использовать трикотажную нить контрастных цветов. Прижимная лапка Вашего устройства имеет специальную конструкцию для подачи шнура или нити с левой или правой стороны от центра строчки.

1. Установите катушку с вкладным шнуром (в качестве шнура можно использовать тамбурную нить, каркасную нить, шерстяную или трикотажную нить или эластичную нить). Проведите шнур через направители для шнура (1) и (2), а затем через направитель нити левой иглы (3) (см. рис. 1).

2. Проведите шнур через ближнее или дальнее отверстие в лапке (в зависимости от операции, рис. 2 и 3) и заведите его назад под лапку.

3. Подложите под лапку обрабатываемую ткань. Начинайте медленно шить, проверяя правильность подачи шнура, затем увеличьте скорость шитья.

Для стачивания плечевых швов или рукавов пропустите шнур через ближнее отверстие, убедившись, что он проходит между левой и правой игольными нитками (рис. 2)

Для стачивания боковых швов пропустите шнур через дальнее отверстие, убедившись, что шнур проходит справа от правой игольной нити (рис. 3).

В качестве декоративной отделки Вы можете пропустить нить контрастного цвета через ближнее или дальнее отверстие либо через оба отверстия.

Для выполнения волнистой отделки с вкладным шнуром (рис. 4) пропустите шнур через дальнее отверстие и выберите режим роликового шва. Эта операция используется для обметки низа юбок и т.п.

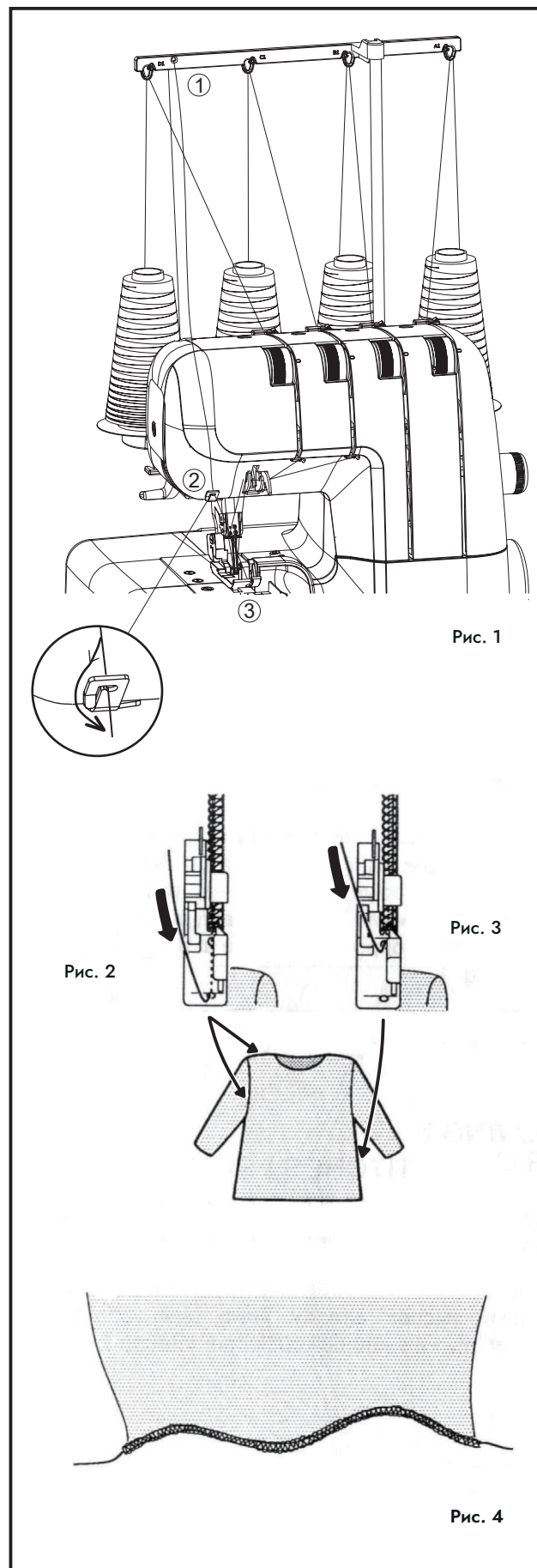

STÖEWER OD-45

2. Заправка оверлока

2.11. Декоративные швы

Кроме обычных обметочных операций, описанных в данной инструкции, оверлок может также выполнять ряд декоративных операций, таких как декоративная строчка по верху изделия, швы встык, защипы или изготовление каймы или тесьмы.

Декоративная строчка по верху изделия с использованием 3 нитей (плоский шов)

Сложите материал по намеченной линии и прошейте, не разрезая ножом подгибку (рис. А). Разверните ткань, вытяните концы нитей на изнанку и проутюжьте шов.

Окончательный вид шва можно улучшить, заправив в нижний петлитель каркасную нить для обметывания петли или вышивальную нить.

Швы встык с использованием 2 нитей или 3 нитей (плоский шов)

Сложите две части материала изнаночными сторонами друг к другу и обметайте по краю. Расправьте полученный шов и проутюжьте. При использовании тканей и нитей различных цветов можно получить эффект в стиле «пэчворк».

Изготовление защипов с использованием 3 нитей

Сложите ткань вдоль отмеченных линий и проложите оверлочную строчку вдоль заложеного края, не разрезая ткань в месте складки. Вытяните концы нитей на изнанку и проутюжьте.

Изготовление декоративной тесьмы с использованием 3 нитей

Обметайте шнур или тесьму, аккуратно придерживая ее двумя руками, чтобы не разрезать край.

Примечание:

* Декоративные швы делать проще, используя лапку для потайной строчки.

** Уменьшите натяжение нити верхнего петлителя при использовании толстой нити.

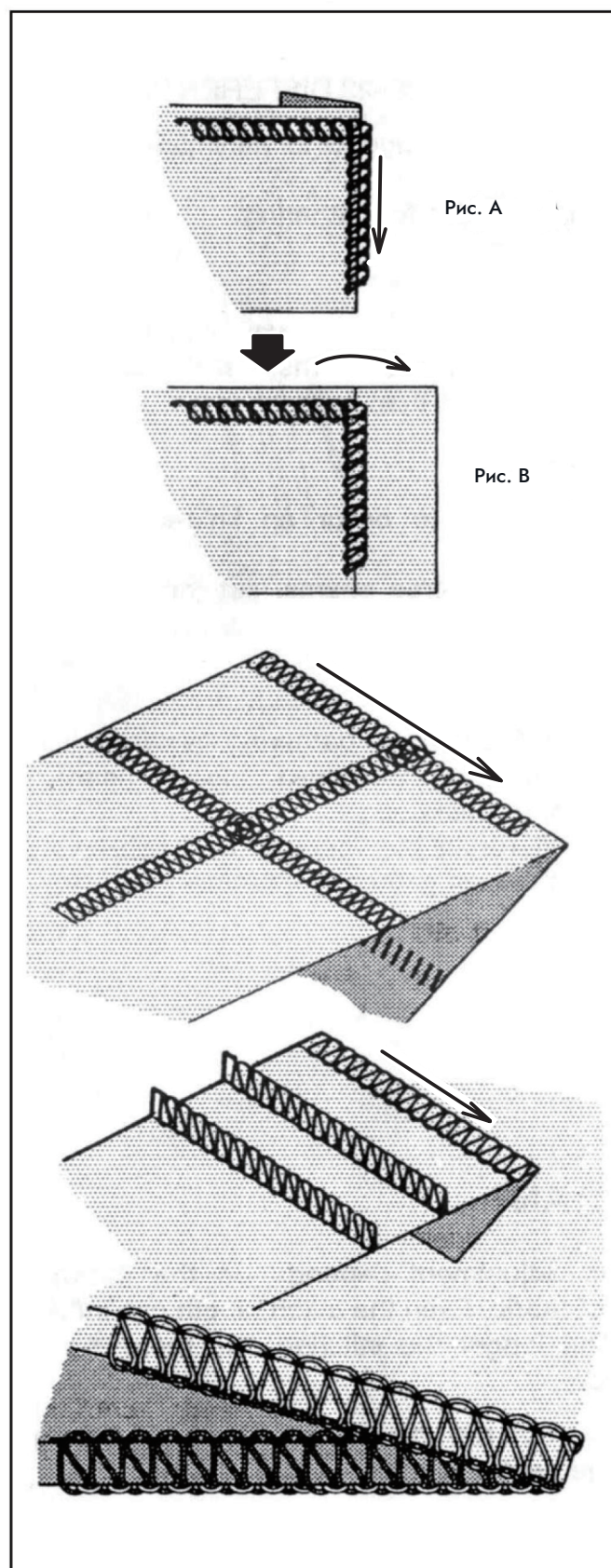

2. Заправка оверлока

2.12. Применение дифференциальной подачи

Дифференциальная подача предназначена для предотвращения стягивания и волнистости обрабатываемого края. Ее также можно использовать для создания сборок.

1. Стягивание

Стягивание строчки обычно образуется на легких тканях. Во избежание этого установите регулятор дифференциального транспортера на значение меньше «1».

2. Волнистость

Волнистость обычно образуется на трикотажных и эластичных материалах. Во избежание этого установите регулятор дифференциального транспортера на значение больше «1».

3. Сборки

С помощью дифференциальной подачи можно с легкостью сделать сборки на легких тканях. Эта операция используется для обработки линии талии, подокатников, манжет и оборок. Установите регулятор дифференциального транспортера между «1.5» и «2» в зависимости от нужной Вам степени сосбаривания.

Важно:

На регулировку дифференциальной подачи влияет толщина и эластичность ткани, а также длина стежка (чем длиннее стежок, тем больше стягивание).

Всегда проверяйте установленные настройки на образце ткани, с которой Вы собираетесь работать.

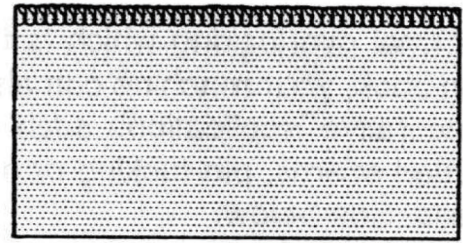

Правильный шов

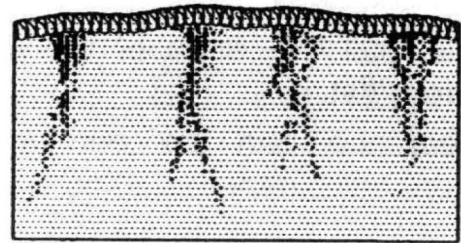

Стянутый шов

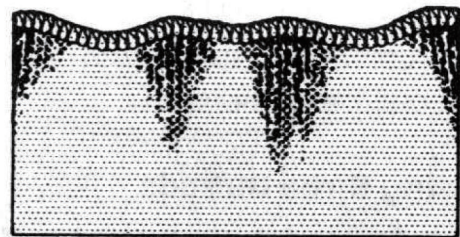

Волнистый шов

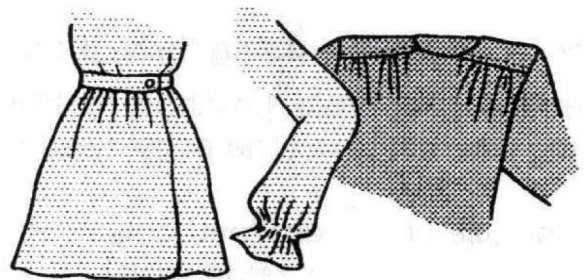

Сборки

STÖEWER OD-45

3. Уход за устройством

3.1. Замена нижнего ножа, отключение ножа

Замена нижнего ножа

При затуплении ножа его необходимо заменить. Запасной нож входит в стандартную комплектацию.

Откройте боковую панель, ослабьте винт и снимите нижний нож. Установите новый нож и затяните винт как показано на рисунке 1.

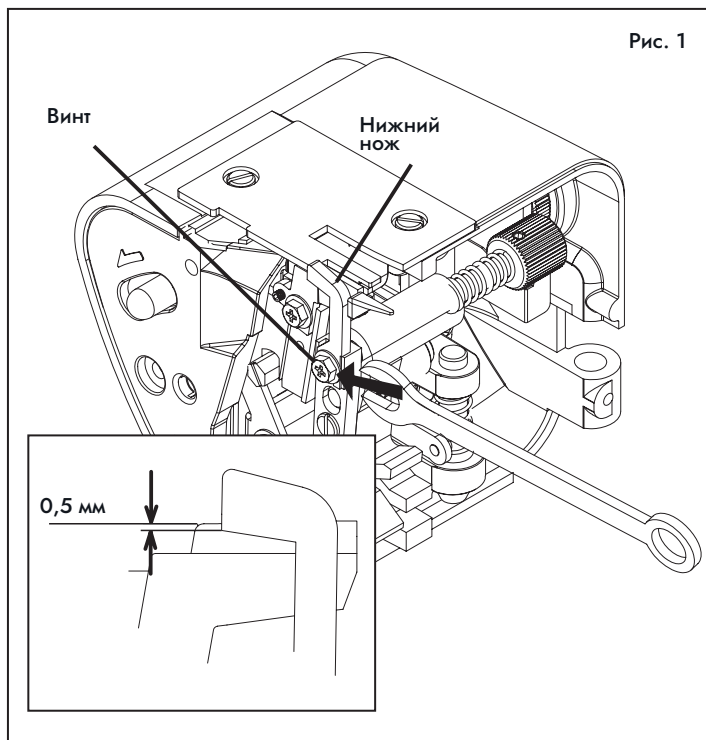

Отключение ножа

Если Вы хотите шить без обрезания края, откройте боковую панель и отключите нижний нож, переместив влево и прокрутив на себя колесо отключения ножа (рис.2). Убедитесь, что край материала не превышает ширину обметки, иначе верхний петлитель и игла могут быть повреждены.

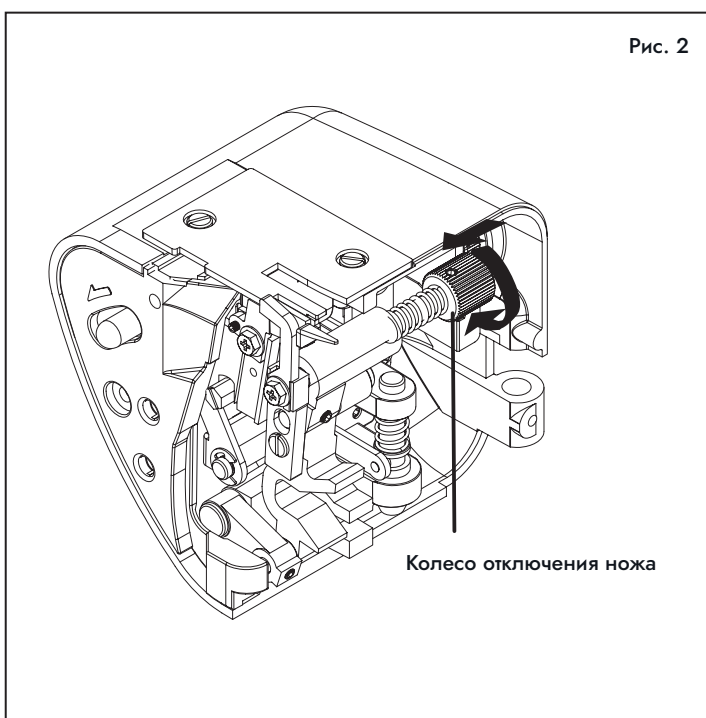

3. Уход за устройством

3.2. Смазка

Для плавного хода устройства его необходимо регулярно чистить и смазывать. Прежде всего, отключите устройство от сети. Откройте боковую крышку и крышку петлителей. С помощью идущей в комплекте щеточки удалите из механизма накопившуюся грязь и ворс.

Нанесите несколько капель масла в место, указанное на рисунке стрелкой. Используйте специальное масло для бытовых швейных машин.

С помощью отвертки ослабьте винт и снимите верхнюю крышку, чтобы очистить оверлок от скопившейся внутри пыли.

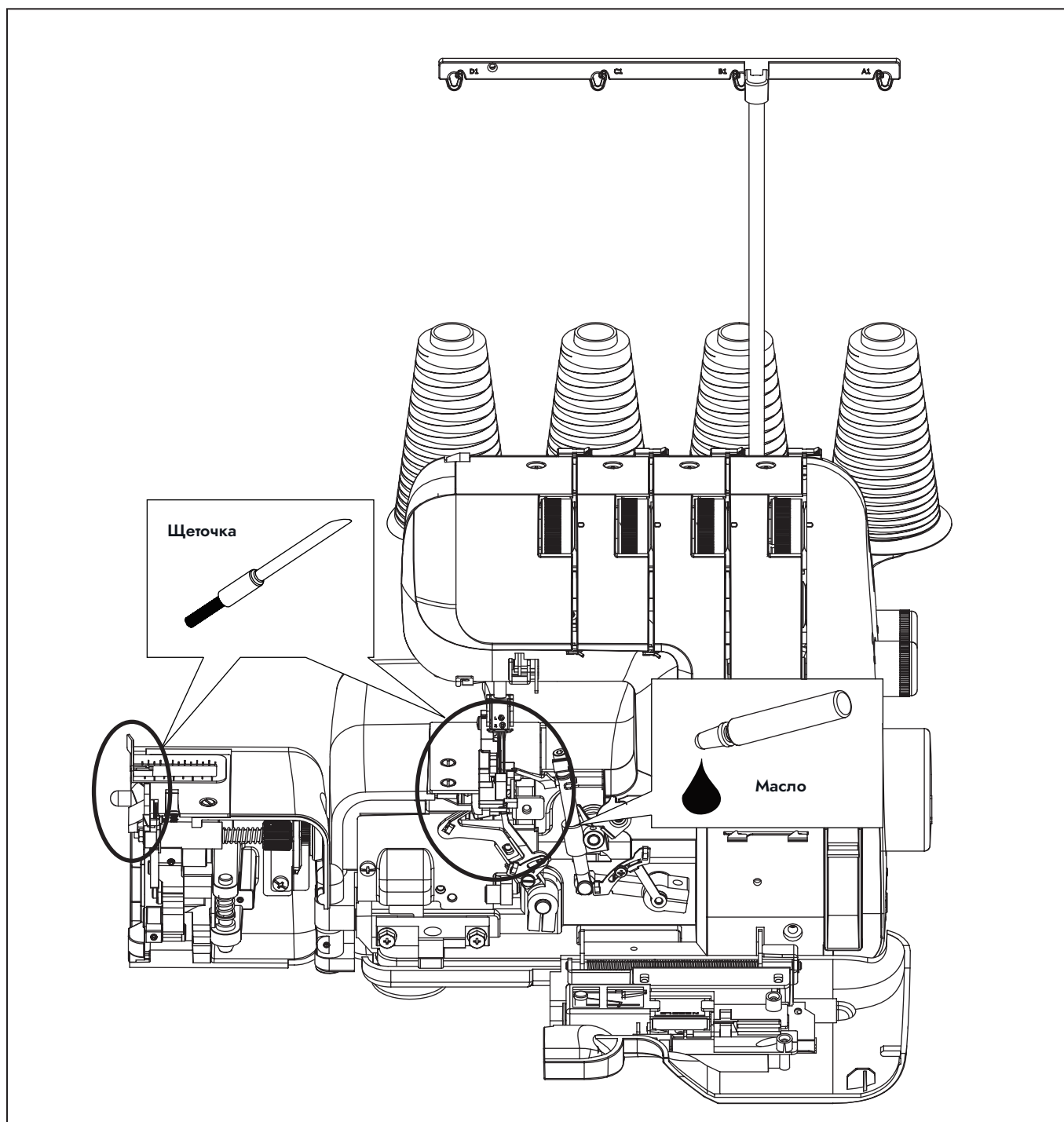

STÖEWER OD-45

4. Устранение неполадок

Неполадка	Причина	Способ решения
Неровная строчка	<ol style="list-style-type: none">1. Неправильное натяжение нити (нитей).2. Неправильно подобран тип и номер иглы.3. Неверная заправка нитей.4. Ткань растягивается во время шитья.5. Не зафиксирована лапка.	<ol style="list-style-type: none">1. Отрегулируйте натяжение нити (нитей).2. Подберите правильный тип и номер иглы в соответствии с типом нити и материалом.3. Повторно заправьте устройство.4. Не тяните ткань, а плавно направляйте ее.5. Заново установите лапку.
Поломка иглы	<ol style="list-style-type: none">1. Ткань растягивается во время шитья.2. Неправильно подобран тип и номер иглы.3. Неправильно установлена игла.4. Не закреплена лапка.	<ol style="list-style-type: none">1. Не тяните ткань, а плавно направляйте ее.2. Подберите правильный размер иглы в соответствии с нитью и тканью.3. Заново установить иглу.4. Заново установите лапку.
Стягивание	<ol style="list-style-type: none">1. Неправильное натяжение нити (нитей).2. Деформированная или затупившаяся игла.3. Неверно подобран режим работы дифференциального транспортера.	<ol style="list-style-type: none">1. Отрегулируйте натяжение нити (нитей).2. Замените иглу.3. Установите дифференциальный транспортер на значение ниже 1.
Волнистость	<ol style="list-style-type: none">1. Неверно выбранный режим работы дифференциальной подачи.	<ol style="list-style-type: none">1. Установите дифференциальный транспортер на значение 1 или выше для вязаных тканей.
Пропуск стежков	<ol style="list-style-type: none">1. Неверная заправка нитей.2. Неверный размер иглы.3. Гнутая или тупая игла.4. Неверно установлена игла.	<ol style="list-style-type: none">1. Повторно заправьте устройство.2. Подберите правильный размер иглы в соответствии с нитью и тканью.3. Замените иглу.4. Заново установите иглу.
Обрыв нитей	<ol style="list-style-type: none">1. Неверная заправка нитей.2. Деформированная игла.3. Слишком сильное натяжение нити (нитей).4. Неверная установка иглы.5. Запутывание нити в катушке.6. Не до конца выдвинута штанга с нитенаправителями.	<ol style="list-style-type: none">1. Повторно заправьте устройство.2. Установите новую иглу.3. Отрегулируйте натяжение нити (нитей).4. Заново установите иглу.5. Правильно установите катушку.6. Полностью выдвинете штангу с нитенаправителями.

5. Технические характеристики

Модель	OD-45
Мощность	111 Вт
Напряжение и частота	220-240 В, 50 Гц
Количество нитей	2, 3, 4
Ширина обметки	4-7 мм
Иглы	HA1×SP, HA ×1(130/705H)
Длина стежка	1-5 мм
Высота подъема прижимной лапки	5 мм
Скорость шитья	до 1400 ст/мин
Размер (ДхШхВ)	320х280х320 мм
Вес	9 кг

EAC Товар сертифицирован в соответствии с Федеральным законом “О техническом регулировании” и соответствует требованиям:

ТР ТС 020/2011 “Электромагнитная совместимость технических средств”,

ТР ТС 004/2011 “О безопасности низковольтного оборудования”,

ТР ЕАЭС 037/2016 “Об ограничении применения опасных веществ в изделиях электроники и радиоэлектроники”.

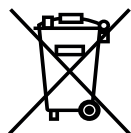

Устройства, отмеченные данным символом, не могут быть выброшены вместе с обычными бытовыми отходами и должны быть доставлены в пункт сбора для утилизации электрических и электронных устройств.

Если Вы хотите утилизировать упаковку, убедитесь, что Вы соблюдаете экологические нормы, действующие в Вашей стране.



Данный товар является технически сложным устройством.

Комплектация

Оверлок – 1 шт.

Педаля с шнуром питания – 1 шт.

Конвертер – 1 шт.

Ширитель – 1 шт.

Набор игл – 3 шт.

Щеточка – 1 шт.

Отвертка малая – 1 шт.

Пылезащитный чехол – 1 шт.

Отвертка большая – 1 шт.

Сменный нож – 1 шт.

Пинцет – 1 шт.

Гаечный ключ – 1 шт.

Сетки для катушек – 4 шт.

Адаптеры для бобин – 4 шт.

Бобинодержатели – 4 шт.

Лапка для присбаривания – 1 шт.

Лапка для пришивания резинки – 1шт.

Лапка для потайной строчки – 1шт.

Инструкция по эксплуатации – 1 шт.

Manufacturer: Zhejiang Acme Sewing Machine Co., Ltd

Производитель: Чжэцзян Акме Сьюинг Машин Ко., Лтд

Address: No. 228 Xianmu West Road, Huzhen Town, Jinyun County, Lishui City, Zhejiang Province, China

Адрес: Но. 228 Сяньму Уэст Роад, Хучжэнь Таун, Цзиньюнь Каунти, Лишуй Сити, Чжэцзян Провинс, Китай

Уполномоченный импортер: ООО «ТСВ»

Адрес уполномоченного импортера: 171505, Тверская область, г. Кимры, ул. Старозаводская, д. 13Д

STÖEWER OD-45

6. Гарантийные обязательства

Уважаемый покупатель!

Во избежание проблем и недоразумений, просим Вас внимательно ознакомиться с информацией.

Настоящая гарантия предусматривает устранение выявленных дефектов устройства, возникших по причине производственного брака, путем ремонта или замены устройства или дефектных частей (по выбору организации, предоставляющей гарантийное обслуживание).

Гарантия действительна при соблюдении следующих условий:

1. Четко, правильно и полностью заполнена информация об устройстве в гарантийном талоне.
2. Серийный номер не изменен, не удален, не стерт и читается разборчиво.

Гарантия аннулируется в случаях:

1. Если устройство использовалось с нарушениями требований данной инструкции.
2. Присутствия следов механических повреждений.
3. Внесения изменений в конструкцию или комплектацию устройства.
4. Использования устройства не по прямому назначению.
5. Наличия следов вскрытия корпуса для самостоятельного ремонта.
6. Действия обстоятельств непреодолимой силы: стихийных бедствий, в т.ч. пожара, неблагоприятных атмосферных и иных внешних воздействий на устройство (дождь, снег, влажность, нагрев, охлаждение, агрессивные среды), а также бытовых и других факторов, не зависящих от действий изготовителя и не связанных с технической неисправностью устройства.

Гарантийный срок составляет 12 месяцев со дня передачи первому покупателю.

Гарантия определяется серийным номером устройства. Ответственность за какой-либо ущерб, причиненный покупателю и/или третьим лицам и возникший в результате несоблюдения правил, изложенных в инструкции по эксплуатации, несет покупатель.

Срок службы устройства составляет 7 лет с учетом проведения регулярного сервисного обслуживания и соблюдения правил эксплуатации в соответствии с требованиями.

Отслуживший назначенный срок службы и/или назначенный ресурс устройства, вывозится на промышленные полигоны твердых бытовых отходов по согласованию с органам Роспотребнадзора в соответствии с действующими санитарными правилами и нормами, утвержденными в установленном порядке.

Не используйте устройство после окончания его срока службы!

STÖEWER

ТЕХНИКА ДЛЯ ДОМА

ГАРАНТИЙНЫЙ ТАЛОН
остается у покупателя

Модель

Серийный номер

Дата продажи

Название организации

.....
.....

Место для печати

STÖEWER

ТЕХНИКА ДЛЯ ДОМА

ОТРЫВНОЙ ТАЛОН
изымается при обслуживании

Модель

Серийный номер

Дата продажи

Дата приема в ремонт

Дефект

Ф.И.О. покупателя

Адрес покупателя

Телефон покупателя

Дата ремонта

Подпись мастера

STÖEWER

ТЕХНИКА ДЛЯ ДОМА

ГАРАНТИЙНЫЙ ТАЛОН
остается у покупателя

Модель

Серийный номер

Дата продажи

Название организации

.....
.....

Место для печати

STÖEWER

ТЕХНИКА ДЛЯ ДОМА

ОТРЫВНОЙ ТАЛОН
изымается при обслуживании

Модель

Серийный номер

Дата продажи

Дата приема в ремонт

Дефект

Ф.И.О. покупателя

Адрес покупателя

Телефон покупателя

Дата ремонта

Подпись мастера

STÖEWER OD-45

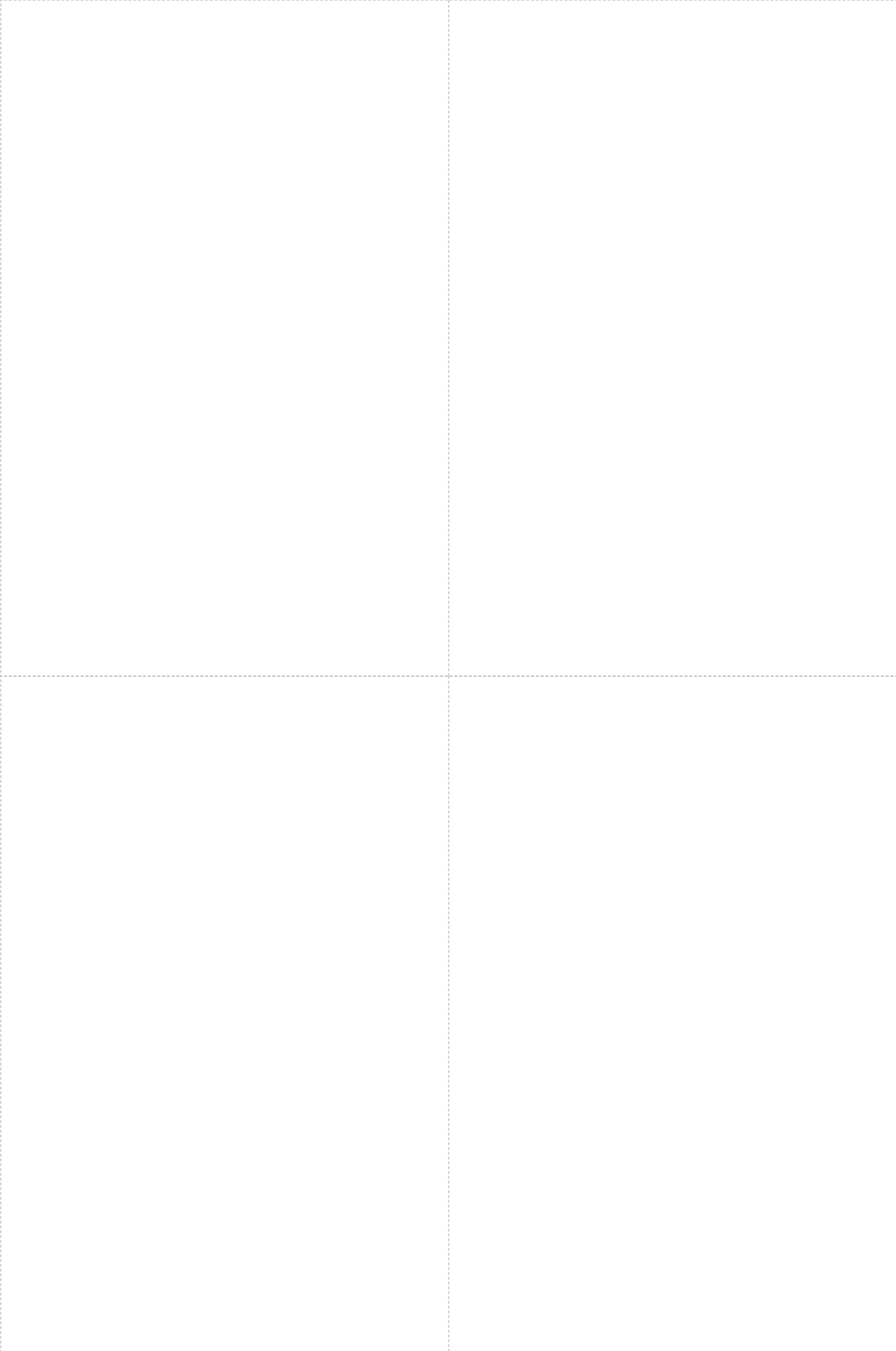



ЗАБОТА О КЛИЕНТАХ

Если у Вас возникнут дополнительные вопросы, мы будем рады Вам помочь! Отсканируйте QR-код, чтобы перейти в чат с нашей службой поддержки или оставьте заявку по номеру телефона.

+7(800) 350 22 87



ГАРАНТИЯ

Заполните форму на нашем сайте и получите **+1 год к гарантии**
<https://stoewer.ru/garantiya-1-god/>