

Hair Bliss^{Style}

Инструкция по эксплуатации

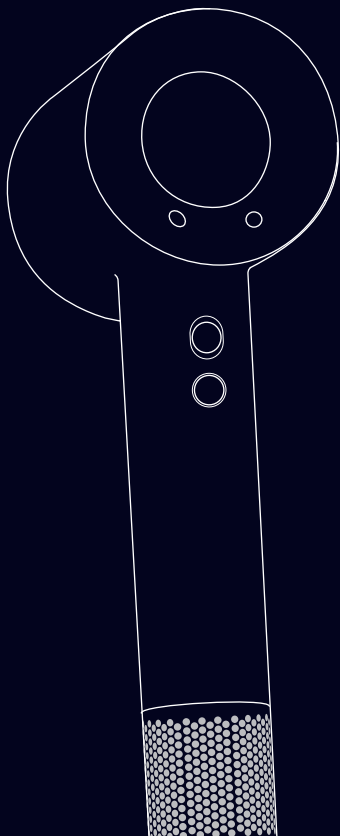

Содержание

1. Инструкции по технике безопасности	2
2. Описание устройства	5
3. Эксплуатация	6
4. Комплект сменных насадок	7
5. Очистка и обслуживание воздухозаборника.....	9
6. Условия хранения, транспортировки и утилизации ..	10
7. Поиск и устранения неисправностей	11
8. Технические характеристики	12
9. Гарантийные обязательства	13
10. Гарантийный талон	15

Перед началом эксплуатации Вашего Фена STOEWER Hair Bliss Style (далее устройство) ознакомьтесь с важными инструкциями по технике безопасности, описанными в данном руководстве по эксплуатации.

1. Инструкции по технике безопасности

Обратите внимание: следующие предупреждения относятся к данному устройству и его аксессуарам. Соблюдайте меры предосторожности, чтобы избежать возгорания, поражения электрическим током или получения травм.

1. В процессе первого использования может присутствовать запах пластика. Запах выветрится после нескольких использований устройства.
2. Данное устройство не предназначено для использования лицами (в том числе и детьми) с ограниченными физическими, сенсорными или умственными возможностями, а также лицами, у которых отсутствует опыт использования подобного устройства. Исключения составляют случаи, когда они находятся под присмотром и руководством лица, ответственного за их безопасность. Не позволяйте детям пользоваться устройством без присмотра взрослых.
3. Не используйте устройство вблизи источников воды, чтобы избежать короткого замыкания и риска поражения электрическим током.
4. После использования устройства в ванной комнате необходимо отключать его от сети, так как близость воды представляет опасность, даже когда устройство отключено.
5. Не погружайте устройство или его шнур в воду или другие жидкости.
6. Перед использованием убедитесь, что руки и поверхности, с которыми контактирует устройство, сухие.
7. Не оставляйте устройство без присмотра, в тех случаях, если оно включено или не остыло после использования. Выключите устройство из сети, если оно не используется.
8. Не используйте устройство, если шнур питания поврежден или имеет признаки износа. Обратитесь в сервисный центр для замены шнура.
9. Не пытайтесь самостоятельно ремонтировать устройство. В случае неисправности обратитесь в сервисный центр.
10. Держите устройство на безопасном расстоянии от головы лица и кожи, чтобы избежать ожогов.
11. Не направляйте горячий воздух на одно и то же место волос

в течение длительного времени, чтобы предотвратить повреждение структуры волос.

12. Регулярно проверяйте и чистите воздушный фильтр, чтобы избежать перегрева и неполадок в работе устройства.
13. Не оборачивайте шнур питания вокруг корпуса устройства.
14. Перед использованием устройства расправьте шнур питания полностью. Не допускайте сильных загибов и заломов шнура. Не используйте устройство при максимальном натяжении шнура. Не держите шнур вблизи нагреваемых поверхностей. Не тяните шнур питания, чтобы выключить устройство. Отключая устройство от сети, держитесь за вилку, а не за шнур. Не рекомендуется использовать удлинители.
15. Держите устройство вдали от медицинских приборов, имплантированных в тело человека, таких как кардиостимуляторы, дефибрилляторы и др., во избежание негативного воздействия сильных магнитных полей. Устройство также может повлиять на кредитные карты и электронные носители информации.
16. Не роняйте устройство и не подвергайте его сильным ударам. В противном случае возможно поражение электрическим током или возгорание.
17. Данное устройство не является игрушкой. Будьте особенно внимательны, используя устройство рядом с детьми. Эксплуатация устройства детьми возможна только под присмотром взрослых. Дети должны находиться под присмотром для предотвращения игр с устройством. Не разрешайте детям играть с упаковочными материалами.
18. Перед запуском убедитесь, что напряжение устройства совпадает с напряжением сети питания.
19. Для дополнительной защиты в цепи питания ванной комнаты рекомендуется установить устройство защитного отключения (УЗО). Следует обратиться за советом к квалифицированному специалисту.
20. Устройство оснащено функцией автоотключения при перегреве. Если устройство выключится, отсоедините его от розетки электро-сети и дайте остыть.
21. При повреждении или засорении воздухозаборника или выдувного отверстия использование устройства запрещено, в противном случае это приведет к повреждению волос и поломке устройства.

22. Не наносите на устройство и его части смазочные вещества, чистящие и полировочные средства, а также освежители воздуха.
23. Храните устройство в сухом и безопасном месте, недоступном для детей.

При использовании устройства необходимо избегать некоторых действий, которые могут повлечь за собой повреждения, ухудшение его работы, а также риск травм и неприятных ситуаций.

Список основных запрещенных действий:

1. Использование устройства вблизи воды или влажных помещений, таких как ваннные комнаты или бассейны.
2. Попытки самостоятельного ремонта или модификации устройства.
3. Использование устройства с поврежденным шнуром питания или с другими видимыми повреждениями на нем.
4. Оставление включенного устройства без присмотра в доступном для детей и животных месте.
5. Применение устройства для сушки или нагрева предметов, не предназначенных для этого, таких как одежда, обувь, мебель и т. д.
6. Использование устройства в иных целях, несоответствующих указанному в инструкции, таким как обогрев помещений или оттаивание замерзших поверхностей.
7. Использование устройства с забитым или сильно загрязненным воздушным фильтром.
8. Подключение устройства к не соответствующим ему источникам питания или с использованием неподходящих адаптеров и удлинителей.
9. Злоупотребление кнопкой «Холодный обдув», что может привести к износу или повреждению компонентов устройства.

Не используйте устройство, если:

1. Устройство функционирует некорректно;
2. Находилось в среде с высокой влажностью;
3. Падало в воду;
4. Источает запах гари и дыма;
5. Имеет повреждения и т.д.

Осторожно! Выпускное отверстие и насадки могут сильно нагреваться в процессе использования. Прежде чем их касаться, убедитесь, что они остыли. В противном случае это может привести к ожогам.

2. Описание устройства

1. Кнопка Вкл/Выкл;
2. Кнопка «Холодный обдув»;
3. Кнопка выбора скорости;
4. Индикатор скорости воздуха;
5. Кнопка выбора температуры;
6. Индикатор температуры;
7. Численное значение температуры;
8. Воздуховыпускное отверстие;
9. Ручка;
10. Решетка воздухозаборного отверстия;
11. Шнур питания.

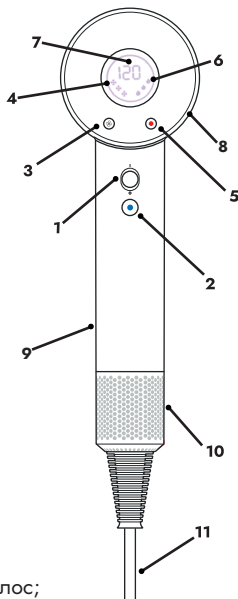

Насадки

1. Насадка-диффузор;
2. Насадка широкий концентратор;
3. Насадка-концентратор для укладки;
4. Насадка для бережного высушивания волос;
5. Насадка для непослушных волос.

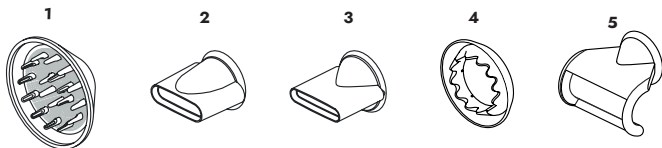

3. Эксплуатация

Включение устройства

1. Для включения устройства вставьте вилку питания в розетку и переведите переключатель «Вкл/Выкл» вверх в положение ().
2. Включится дисплей, и устройство начнет подавать воздух.

Выключение устройства

1. Для выключения устройства передвиньте переключатель «Вкл/Выкл» вниз в положение ().
2. После того, как устройство выключится, выньте вилку питания из розетки.

Предупреждение! Перед использованием устройства обязательно высушите руки, чтобы предотвратить попадание влаги на решетку воздухозаборного отверстия.

Переключение температуры

Выберите нужный режим, нажав на кнопку выбора температуры (). На экране дисплея загорится индикатор, соответствующий выбранной температуре.

Устройство имеет 4 температурных режима:

	Холодный - 30 °C
	Низкий - 60 °C
	Средний - 90 °C
	Высокий - 120 °C

Переключение скорости подачи воздуха

Нажмите на кнопку скорости подачи воздуха (), чтобы выбрать необходимые параметры. На дисплее загорятся индикаторы выбранной скорости.

Устройство поддерживает 3 режима скорости:



Холодный обдув

Нажмите и удерживайте кнопку «Холодный обдув» () для подачи воздуха температурой 30 °С.

Совет: Нажмите кнопку подачи холодного воздуха («Холодный обдув»), чтобы быстро активировать этот режим и зафиксировать уложенную прядь.

4. Комплект сменных насадок

В комплекте с устройством идет 5 сменных насадок:

- Насадка диффузор;
- Насадка широкий концентратор;
- Насадка концентратор для укладки;
- Насадка для бережной сушки;
- Насадка для непослушных волос.

Насадки вращаются на 360°, имеют магнитные держатели и легко отсоединяются от корпуса.

Установка и снятие насадок

1. Выберите нужную насадку.
2. Прикрепите магнитную насадку к устройству. Благодаря магниту насадка легко прикрепится и зафиксируется на месте. Убедитесь, что насадка держится на устройстве крепко и не соскальзывает во время использования.
3. После завершения процесса сушки и укладки волос, выключите устройство и отключите его от сети.

4. Дайте устройству и насадке остыть. Затем аккуратно снимите магнитную насадку, потянув ее в сторону от устройства. Храните насадки и устройство в безопасном месте, чтобы предотвратить повреждение.

Описание насадок

Насадка широкий концентратор

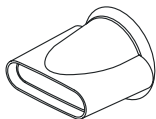

Создает более широкий и рассеянный поток воздуха. Идеален для сушки больших участков волос и подходит для создания объемных причесок и мягких волн.

Насадка-концентратор для укладки

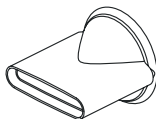

Формирует узкий и направленный поток воздуха. Прекрасно подходит для точной укладки отдельных прядей. Идеально для выпрямления волос.

Насадка-диффузор



Подходит для высушивания волнистых и кудрявых волос. Диффузор имитирует естественную сушку, уменьшает пушение, придает прическе форму и объем.

Насадка для бережной сушки



Насадка для чувствительной кожи и бережной сушки тонких волос. Насадка рассеивает воздух, создавая мягкий прохладный поток. Процесс высушивания волос при этом не замедляется.

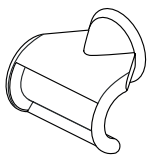

Насадка для непослушных волос

Насадка предназначена для укладки выбивающихся волосков. Рекомендуется использовать в конце укладки на высокой скорости подачи воздуха.

5. Очистка и обслуживание воздухозаборника

Важная информация

1. Снимите воздухозаборную решетку. Для этого крепко придерживая ручку устройства, поверните решетку против часовой стрелки и потяните решетку вниз.
2. Очистите воздухозаборную решетку и сетку фильтра из нержавеющей стали сухой тряпкой или мягкой сухой щеткой. Не используйте воду или другие моющие средства. Не надавливайте слишком сильно на сетку фильтра.
3. Зафиксируйте воздухозаборную решетку в исходное положение, повернув ее по часовой стрелке.

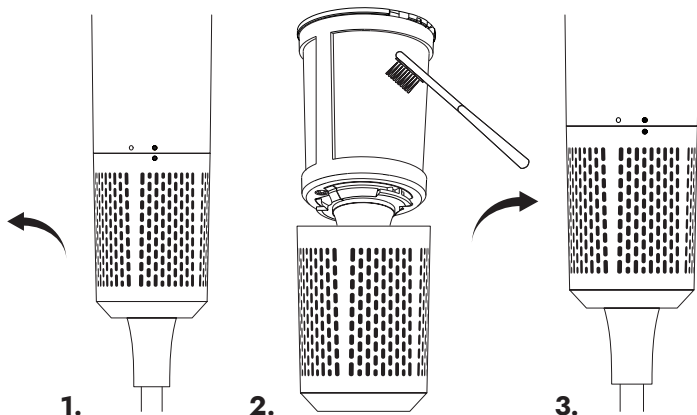

6. Условия хранения, транспортировки и утилизации



ОПАСНО! Во избежание повреждений не оборачивайте шнур вокруг корпуса устройства.

Транспортировка

Устройство рекомендовано хранить в собранном виде в сухом, прохладном месте, изолированном от мест хранения кислот и щелочей, при температуре от 5 до 35° С и относительной влажности не более 65%.

Транспортировка устройства допускается только в заводской упаковке, а также в зафиксированном положении.

Храните устройство в недоступном для детей месте.

Утилизация



Этот символ указывает на то, что устройство должно быть утилизировано в отдельном пункте сбора отходов. Это относится ко всем аксессуарам и принадлежностям, которые обозначены этим символом. Устройства, помеченные данным символом, не могут быть выброшены вместе с обычными бытовыми отходами и должны быть доставлены в пункт сбора для утилизации электрических и электронных устройств.

Упаковка



Если Вы хотите утилизировать упаковку, убедитесь, что Вы соблюдаете экологические нормы, действующие в Вашей стране.



Товар сертифицирован в соответствии с Федеральным законом "О техническом регулировании" и соответствует требованиям: Технического регламента Таможенного союза:

- ТР ТС 004/2011 «О безопасности низковольтного оборудования»
- ТР ТС 020/2011 «Электромагнитная совместимость технических средств»

Товар соответствует требованиям Технического регламента Евразийского экономического союза "Об ограничении применения опасных веществ в изделиях электроники и радиоэлектроники" ТР ЕАЭС 037/2016.

7. Поиск и устранения неисправностей

Неисправность	Возможная причина	Способ устранения
Нестабильный поток воздуха	Вероятно вилка сетевого шнура вставлена не полностью или неплотно прилегает к розетке	Проверьте насколько хорошо вставлена вилка в розетку
Кнопка включения не работает	Неисправность переключателя, повреждение внутренних компонентов Вероятно, вилка сетевого шнура вставлена не полностью или неплотно прилегает к розетке	Обратитесь в сервисный центр Проверьте насколько хорошо вставлена вилка в розетку
Индикаторы неисправны или не работает экран	Разрыв цепи устройства	Обратитесь в сервисный центр
Вилка сетевого шнура или шнур перегреваются	Шнур поврежден. Неисправны или повреждены внутренние компоненты	Немедленно завершите эксплуатацию устройства, обратитесь в сервисный центр
Во время использования не подается горячий воздух при установке соответствующей высокой температуры	Неисправны или повреждены внутренние компоненты. Посторонний объект заблокировал выдувное отверстие	Убедитесь, что выходное отверстие воздуха не заблокировано посторонним объектом. Обратитесь в сервисный центр
Появление необычных звуков и вибраций	Неисправны или повреждены внутренние компоненты	Обратитесь в сервисный центр
Внешнее повреждение устройства, вызванное механическим воздействием	Неисправны или повреждены внешние компоненты	Обратитесь в сервисный центр
Во время использования чувствуется запах гари	Неисправны или повреждены внутренние компоненты	Обратитесь в сервисный центр
Устройство все время включается и выключается	Низкое напряжение в электросети	Проверьте напряжение Вашей электросети

8. Технические характеристики

Модель:	Hair Bliss Style
Электропитание:	220V, 50Hz
Мощность:	1600 W*
Скорость мотора:	110.000 об/мин
Тип мотора:	BLDC
Длина шнура питания:	1,8 м
Уровень шума:	70дБ
Масса товара:	400 г
Масса товара с проводом питания:	550 г при длине провода 1,8 м
Размеры товара:	250x76x76 мм
Максимальная температура:	120 °C
Количество скоростей:	3
Количество температурных режимов:	4
Количество насадок:	5 шт.
Цвет:	Белый/серый

*Допустимый диапазон отклонения мощности может составлять +/- 10%.

Комплектация:

Фен Hair Bliss Style – 1 шт.

Инструкция по эксплуатации с гарантийным талоном – 1 шт.

Насадка широкий концентратор – 1 шт.

Насадка-концентратор для укладки – 1 шт.

Насадка-диффузор – 1 шт.

Насадка для бережной сушки – 1 шт.

Насадка для непослушных волос – 1 шт.

Manufacturer: Zhejiang Yongkang MRY Industry & Trade CO, Ltd.
Address: No.88 Jiugui Road, New Western District, Yongkang, Zhejiang, China.
Производитель: Чжэцзян Юнкан МРИ Индастри энд трейд Ко., Лтд
Адрес: No.88 Цзюгуй Роуд, Нью Вестерн Дистрикт, Юнкан, Чжэцзян, Китай
Уполномоченный импортер: ООО «ТСВ»
Адрес уполномоченного импортера: 171505, Тверская область, г. Кимры,
ул. Старозаводская, д. 13Д.

9. Гарантийные обязательства

Уважаемый покупатель! Во избежание проблем и недоразумений, просим Вас внимательно ознакомиться с информацией, содержащейся в инструкции по эксплуатации!

Настоящая гарантия предусматривает устранение выявленных дефектов устройства, возникших по причине производственного брака, путем ремонта или замены устройства или дефектных частей (по выбору организации, предоставляющей гарантийное обслуживание).

Гарантия действительна при соблюдении следующих условий:

- Четко, правильно и полностью заполнена информация о устройстве в гарантийном талоне;
- Серийный номер устройства не изменен, не удален, не стерт и читается разборчиво.

Гарантия аннулируется в случаях:

- Если устройство использовалось с нарушениями требований данной инструкции;
- Присутствия следов механических повреждений;
- Внесения изменений в конструкцию или комплектацию устройства;
- Использования устройства не по прямому назначению;

– Наличие следов вскрытия корпуса устройства для самостоятельного ремонта;

– Действия обстоятельств непреодолимой силы: стихийных бедствий, в т.ч. пожара, неблагоприятных атмосферных и иных внешних воздействий на устройство (дождь, снег, влажность, нагрев, охлаждение, агрессивные среды), а также бытовых и других факторов, не зависящих от действий изготовителя и не связанных с технической неисправностью устройства.

Гарантийный срок на устройство составляет 12 (двенадцать) месяцев со дня передачи первому покупателю.

Гарантия определяется серийным номером устройства.

Ответственность за какой-либо ущерб, причиненный покупателю и/или третьим лицам и возникший в результате несоблюдения правил, изложенных в инструкции по эксплуатации устройства, несет покупатель.

Срок службы устройства – 2 (два) года с учетом проведения регулярного сервисного обслуживания и соблюдения правил эксплуатации в соответствии с требованиями эксплуатации.

Отслужившее назначенный срок службы и/или назначенный ресурс устройство, вывозится на промышленные полигоны твердых бытовых отходов по согласованию с органам Роспотребнадзора в соответствии с действующими санитарными правилами и нормами, утвержденными в установленном порядке.

Внимание! Не используйте устройство после окончания его срока службы.

Забота о клиентах

Если у Вас возникли какие-либо проблемы или вопросы, пожалуйста, свяжитесь с нами! Отсканируйте **QR-код**, чтобы перейти в чат с нашей службой поддержки.



Обращение по телефону

Не тратьте время на ожидание в чате - наша команда поддержки доступна ежедневно с 9:00 до 20:00 по московскому времени.
+7 (800) 350 22 87

Гарантия

Заполните форму на нашем сайте и получите **+1 год к гарантии**
<https://stoewer.ru/garantiya-1-god/>

