

STÖEWER

Steam X-Clean

Инструкция по эксплуатации

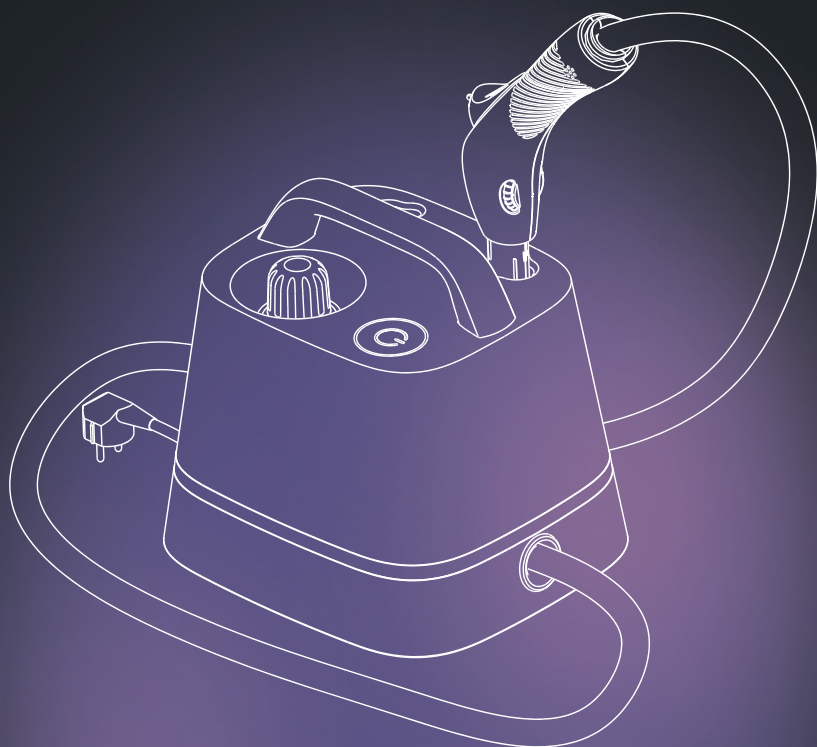

► Содержание

Правила техники безопасности	2
Описание устройства	4
Насадки и аксессуары	5
Эксплуатация устройства	6
Очистка устройства	12
Хранение, транспортировка, утилизация	13
Устранение неисправностей	14
Технические характеристики	16
Гарантийные обязательства	17

Благодарим Вас за приобретение пароочистителя **Stoewer Steam X-Clean**. Мы рады, что Вы выбрали наш продукт, и уверены, что он станет Вашим верным помощником и будет радовать Вас чистотой и легкостью в уборке.

С уважением,
команда Stoewer 

Пароочиститель Steam X-Clean (далее — устройство) предназначен для очистки и дезинфекции различных поверхностей с использованием горячего пара без применения химических моющих средств.

► Правила техники безопасности

Пожалуйста, обратите внимание: данные предупреждения относятся к устройству и его аксессуарам. Соблюдайте меры предосторожности, чтобы избежать возгорания, удара электрическим током или получения травм.

1. Устройство следует использовать только по назначению.
2. Данное устройство не рекомендуется для эксплуатации лицами (в том числе детьми) с ограниченными физическими, сенсорными или умственными возможностями, а также лицами, которые не имеют опыта использования подобного устройства. Исключениями являются случаи, когда они находятся под присмотром лица, ответственного за их безопасность.
3. Запрещается самостоятельно разбирать устройство, выполнять его ремонт или замену каких-либо компонентов.
4. Не используйте устройство при повреждении сетевого кабеля, после падения, сбоев в работе или при наличии видимых повреждений. Эксплуатация неисправного устройства может привести к поломкам, не подпадающим под гарантийные обязательства, а также создать риск поражения электрическим током.
5. Все работы по обслуживанию, не указанные в данном руководстве, должны выполняться только специалистами авторизованного сервисного центра.
6. Не прокладывайте сетевой кабель через дверные проемы и вблизи нагревательных приборов.
7. Следите за тем, чтобы кабель не перекручивался, не перегибался, не касался острых или горячих поверхностей и не подвергался нагрузке тяжелыми предметами. Повреждение изоляции может стать причиной короткого замыкания и электротравмы.
8. При необходимости используйте удлинитель, рассчитанный на мощность, потребляемую устройством. Отключая устройство от сети, всегда держитесь за вилку, не тяните за кабель.
9. Применяйте только оригинальные аксессуары и расходные материалы, рекомендованные производителем.
10. Перед включением устройства проверьте соответствие напряжения электросети значениям, указанным на устройстве. Не выполняйте обслуживание или очистку устройства, если оно подключено к электросети.

Запрещается:

- использовать устройство не по назначению и в условиях, не предусмотренных настоящей инструкцией;
- эксплуатировать устройство при наличии внешних повреждений корпуса, кабеля питания или вилки;
- включать устройство без воды либо использовать жидкости, отличные от чистой воды (в том числе моющие средства, ароматизаторы, растворители и химические добавки);
- направлять струю пара на людей, животных, растения, а также на электрические приборы и розетки;
- прикасаться к выходному отверстию пара и нагревающимся частям устройства во время работы и сразу после его выключения;
- разбирать устройство, вносить конструктивные изменения или выполнять ремонт самостоятельно;
- использовать устройство в помещениях с повышенной влажностью без соответствующей вентиляции, а также вблизи легковоспламеняющихся веществ;
- перекрывать, зажимать или модифицировать паровой шланг и насадки во время работы устройства;
- оставлять устройство включенным без присмотра или передавать управление лицам, не ознакомленным с инструкцией;
- отключать устройство от электросети, удерживая его за сетевой кабель;
- погружать устройство, сетевой кабель или вилку в воду либо другие жидкости.

Обратите внимание



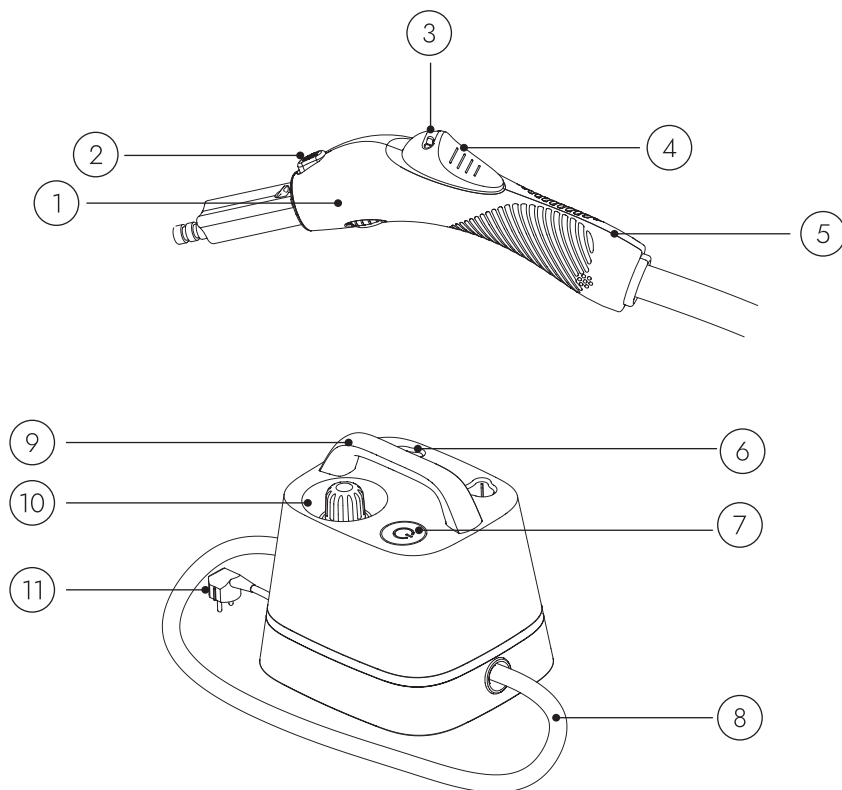

- Не используйте устройство для обработки кожи, поверхностей с восковым покрытием, а также деликатных и чувствительных к воздействию пара материалов.
- При использовании насадок всегда придерживайте их второй рукой.
- Поверхности сильно нагреваются при работе с паром. Будьте аккуратны и избегайте контакта с паром.

► Описание устройства

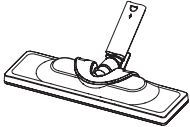

1. Рукоятка
2. Фиксатор насадок
3. Фиксатор блокировки пара
4. Кнопка подачи пара
5. Паровой пистолет
6. Отсек для хранения насадок
7. Кнопка питания и индикатор
8. Шланг
9. Ручка
10. Предохранительный клапан (крышка)
11. Провод питания

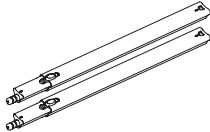
► Насадки и аксессуары

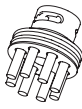
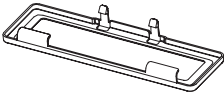
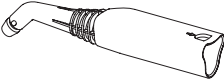
Скребок для стекла		Для паровой очистки стекол, зеркал, кафеля и других гладких и влагостойких поверхностей.
Насадка для пола		Для паровой очистки моющихся стен и напольных покрытий. Для использования необходимо закрепить синюю тканевую салфетку для пола.
Насадка для отпаривания		Предназначена для бережной паровой обработки мягкой мебели, текстиля и одежды. Для использования необходимо закрепить белую тканевую салфетку для отпаривания.
Трубки-удлинители (2 шт.)		Увеличение длины для рабочей зоны устройства.
Металлическая щетка (3 шт.)		Для уборки стойких загрязнений и жировых отложений.
Нейлоновая щетка (3 шт.)		Для бережной очистки различных поверхностей: кухонных фасадов, плит, столешниц, межплиточных швов.
Насадка для уборки ковров		Для очистки ковровых покрытий и ковровина с использованием пара. Устанавливается на насадку для пола и обеспечивает более плавное скольжение по ворсу, предотвращая его повреждение.
Большая струйная насадка		Для очистки труднодоступных мест: углы, стыки, межплиточные швы, зоны вокруг смесителей, сливов и сантехнических соединений.

► Эксплуатация устройства

Подготовка к эксплуатации

Перед началом работы достаньте устройство и все комплектующие. Убедитесь в отсутствии механических повреждений и удалите все упаковочные материалы.

Если устройство транспортировалось при температуре ниже 0° С, то перед подключением к сети его необходимо распаковать и оставить в помещении при комнатной температуре на 3 часа.

Наполнение резервуара

1. Перед применением используйте мерный стакан и воронку для заливки воды.
2. Открутите предохранительный клапан (крышку) с заливного отверстия, покрутив ее против часовой стрелки.

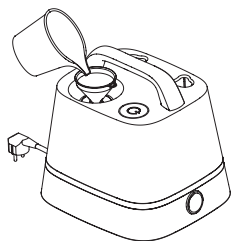

3. Заполните бак водой. Заливайте только чистую воду, без добавок и моющих средств.
4. Для оптимальной работы заливаете от 0,5 л до 1,5 л воды.

Не заливаете воду больше 1,5 литров, в противном случае это приведет к неисправной работе устройства. Обязательно используйте мерный стакан и воронку из комплектации.

Вода, подходящая для использования (от лучшего к худшему):

1. Дистиллированная вода
2. После обработки фильтром обратного осмоса
3. Бутилированная или вода из водомата
4. Кипяченая охлажденная вода
5. После обработки проточным фильтром
6. Отстоянная водопроводная вода
7. Водопроводная вода

Использование неочищенной водопроводной воды приводит к образованию минеральных отложений, что влечет за собой снижение производительности и увеличение периодичности очистки.

5. Если устройство уже было в эксплуатации, перед заливкой убедитесь, что в баке не осталось старой воды. При длительной эксплуатации внутри может образоваться накипь, которая снижает эффективность пара.

6. После заливки обязательно закрутите предохранительный клапан (крышку) до упора.

Сборка насадок

Для установки трубки присоедините открытый конец к паровому пистолету до щелчка. Проверьте, что трубка зафиксирована. Можно использовать одну или две трубки.

Для отсоединения — нажмите кнопку фиксатора и потяните трубку вниз.

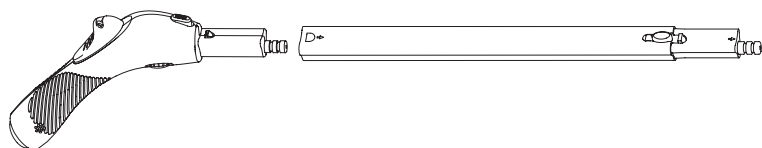

Удлинители используются с другими насадками для уборки труднодоступных мест или на большой высоте.

Большая струйная насадка

Для установки присоедините открытый конец насадки к паровому пистолету до щелчка.

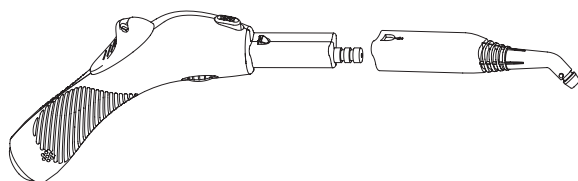

Эта насадка предназначена для глубокой очистки и позволяет легко добраться до труднодоступных мест, таких как углы, стыки, швы или поверхности в ванной комнате.

Круглые щетки (металлическая и нейлоновая)

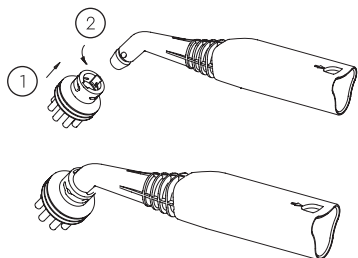

Данные щетки используются вместе с большой струйной насадкой. Щетки устанавливаются в большое сопло (насадку) устройства. Для установки щетку нужно плотно вставить в отверстие, а затем повернуть против часовой стрелки до щелчка.

Для снятия — поверните ее по часовой стрелке.

Используйте нейлоновую щетку для очистки пятен на различных поверхностях. Используйте металлическую щетку для удаления устойчивых пятен.

Не следует использовать щетки для очистки деликатных поверхностей, чтобы их не поцарапать.

Насадка для отпаривания

Для установки присоедините открытый конец насадки к паровому пистолету или трубке до щелчка. Наденьте белую салфетку на насадку.

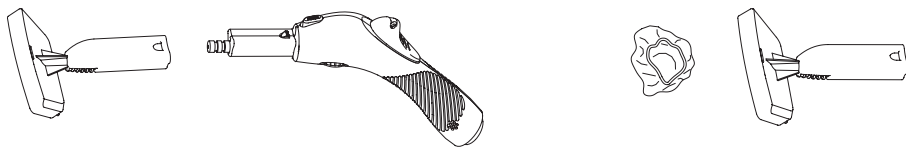

Насадка в сочетании с тканевой салфеткой предназначена для бережной паровой обработки мягкой мебели, текстиля и одежды.

Белая тканевая салфетка фиксируется на насадке с помощью резинки.

Насадка освежает ткань и устраняет посторонние запахи, помогает размягчить легкие загрязнения и следы от эксплуатации, выравнивает ворс и слегка разглаживает текстиль.

Важно понимать: данная обработка не является полноценной химчисткой. Насадка не предназначена для удаления глубоко въевшихся пятен, сложных загрязнений или восстановления сильно загрязненной обивки.

Это гигиеническая и освежающая обработка, а не замена профессиональной чистке.

Скребок для стекла

Используйте насадку для отпаривания со скребком для очистки стекол и зеркал.

Чтобы закрепить скребок на насадке, вставьте два выступа на скребке в два паза на насадке, а затем прижмите вторую сторону скребка, чтобы его полностью зафиксировать.

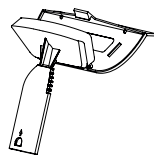

Важно! Не используйте устройство с замерзшими или охлажденными до низкой температуры стеклами, это может вызвать их повреждение или образование трещин.

Насадки для уборки пола и ковров

1. Присоедините насадку для пола к коннектору, затем — к удлинительной трубке.
2. Зафиксируйте салфетку для уборки.

Насадка для пола подходит для обработки плитки, керамогранита, ламината (влагостойкого), линолеума и других моющихся поверхностей.

3. Для очистки ковров установите сверху насадку для ковров при помощи защелок.

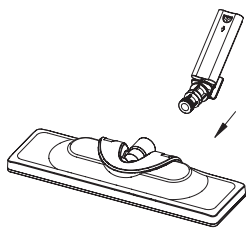

1

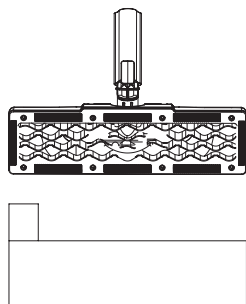

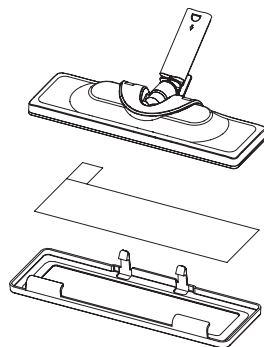

2



3

Важно! Перед мытьем полов с помощью устройства со шваброй рекомендуется произвести сухую уборку с помощью пылесоса.

Использование

1. Заполните бак водой (до 1.5 литров), используя мерный стакан и воронку из комплектации. Для уменьшения образования минеральных отложений и сохранения срока службы устройства настоятельно рекомендуется использовать только дистиллированную или фильтрованную воду.
2. Выберите насадку, подходящую для поверхности и выполняемой задачи, и прикрепите ее к устройству.
3. Убедитесь, что воды достаточно, а предохранительный клапан (крышка) закручен до упора.
4. Подключите устройство к электросети, нажмите на кнопку питания. Индикатор загорится красным цветом. Дождитесь завершения процесса нагрева. Когда устройство будет готово к работе, загорится зеленый индикатор. Процесс нагрева занимает от 4 до 7 минут (время нагрева зависит от объема воды в резервуаре).
5. **Подача пара:** Нажмите и удерживайте кнопку на паровом пистолете для выхода пара. Для непрерывной подачи (без необходимости постоянно удерживать кнопку) переведите фиксатор блокировки в правое положение, не отпуская кнопку подачи пара. Чтобы отключить непрерывную подачу и вернуться к ручному управлению, переведите фиксатор в положение с открытым замком .
6. Когда подача пара прекращена и кнопка подачи пара отпущена, Вы можете заблокировать ее во избежание случайного нажатия. Для этого переведите фиксатор блокировки подачи пара в положение с закрытым замком . Чтобы разблокировать кнопку подачи пара, переведите фиксатор в положение с открытым замком .
7. Регулировка мощности: Отрегулируйте интенсивность подачи пара при помощи регулятора на ручке парового пистолета.

В первые 1-2 минуты возможен выход воды вместе с паром — это нормально. Не рекомендуется в это время направлять пар на ковры или одежду.

Важно! В режиме работы устройства зеленый индикатор может гаснуть и загораться красным, что не является неисправностью и не влияет на работу.

8. Когда во время эксплуатации устройства вода в резервуаре начнет заканчиваться, загорится красный индикатор. Вы можете еще некоторое время использовать устройство, пока подача пара не прекратится.
9. **Завершение работы и повторная заправка:**

Выключите устройство, нажав кнопку питания, и извлеките вилку из розетки.

Дайте устройству полностью остыть (не менее 30 минут).

Важно! Не пытайтесь принудительно открыть крышку сразу после работы. Устройство оснащено предохранительным клапаном: пока внутри сохраняется давление, крышка снаружи будет свободно прокручиваться, не открывая резервуар.

Только после полного остывания и сброса давления механизм клапана придет в сцепление, и крышка начнет откручиваться с характерным усилием (так как изначально была закручена до упора).

Если Вы продолжаете уборку: Повторно залейте воду в резервуар, закрутите крышку до упора и включите устройство.

Если уборка завершена: Обязательно слейте остатки воды из резервуара. Это поможет предотвратить образование известкового налета и сохранит срок службы устройства.

Не используйте устройство для чистки:

- Синтетических тканей, бархатных или замшевых текстильных материалов, которые могут быть повреждены от воздействия горячего пара;
- Деревянной мебели и полов с восковым покрытием. Воздействие горячего пара может привести к утрате глянца;
- Замерзших стекол или стекол, охлажденных до низкой температуры, это может вызвать их разрушение или образование трещин;
- Деревянных поверхностей без окраски.

► Очистка устройства

Не допускайте застоя воды в устройстве. После каждого использования обязательно сливайте остатки воды из резервуара.

Очистка корпуса: При наличии загрязнений на внешнем корпусе протрите его влажной, а затем сухой тканью. Запрещается мыть корпус устройства под краном или погружать его в воду.

Хранение: Перед тем как убрать устройство на хранение, убедитесь, что все насадки и составные части полностью сухие.

Не используйте металлические щетки, абразивные чистящие средства и растворители.

Очистка от накипи

Если Вы используете водопроводную воду (любую воду, кроме дистиллированной или прошедшей через фильтр обратного осмоса), внутри устройства неизбежно будет скапливаться известковый налет.

Накипь оседает на внутренних стенках, что приводит к снижению мощности пара, увеличению времени нагрева, а в дальнейшем к перегреву и выходу устройства из строя.

Частота процедуры напрямую зависит от жесткости воды.

При использовании жесткой водопроводной воды процедуру очистки от накипи рекомендуется проводить каждые 15 циклов залива воды.

Важно! Категорически запрещается использовать лимонную кислоту или уксус для очистки. Материал внутреннего бака чувствителен к данным кислотам, что может привести к коррозии.

Используйте только специализированные средства для удаления накипи на основе фосфорной кислоты, подходящие для пароочистителей и кофемашин.

Процесс очистки:

Приготовьте раствор, соблюдая дозировку, указанную в инструкции производителя чистящего средства.

Рекомендации при длительном простое устройства (более 3-4 недель)

Если Вы не планируете использовать устройство в течение длительного времени,

обязательно слейте воду из резервуара. В случае, если вода была оставлена внутри устройства на срок более 3-4 недель, следуйте данным рекомендациям:

При использовании дистиллированной или осмотической воды:

Перед началом работы слейте старую воду и залейте свежую. Это необходимо для устранения застоя и обеспечения чистоты пара.

При использовании водопроводной (жесткой) воды:

За это время минеральный осадок может застояться и закрепиться на внутренних поверхностях бака. В данном случае:

Слейте старую воду.

Промойте резервуар: залейте небольшое количество чистой воды, аккуратно встряхните устройство и слейте содержимое.

Важно! Если после промывки в слитой воде видны частицы накипи (хлопья) или чувствуется неприятный запах, необходимо провести полную процедуру очистки с использованием специализированного средства на основе фосфорной кислоты, не дожидаясь планового 15-го цикла.

► Хранение, транспортировка и утилизация

Храните устройство в сухом месте вдали от детей.

Транспортировка должна осуществляться только в крытом транспорте.

Устройство должно быть правильно упаковано и закреплено во избежание самопроизвольного перемещения в процессе транспортировки.

Транспортировка устройства должна исключать возможность непосредственного воздействия на него атмосферных осадков и агрессивной внешней среды.

При хранении и транспортировке запрещено допускать попадание воды и иных жидкостей на упаковку устройства или внутрь упаковки.



Устройства, отмеченные данным символом, не могут быть выброшены вместе с обычными бытовыми отходами и должны быть доставлены в пункт сбора для утилизации электрических и электронных устройств. Если Вы хотите утилизировать упаковку, убедитесь, что Вы соблюдаете экологические нормы, действующие в Вашей стране.

► Устранение неисправностей

Неисправность	Возможная причина	Способ устранения
Устройство не работает, не загорается индикатор	Устройство не подключено к сети	Проверьте, правильно ли подключена вилка питания или попробуйте подключить к другой розетке
	Устройство выключено	Убедитесь в том, что устройство подключено в розетку и нажмите кнопку питания
	Повреждение провода питания	Обратитесь в сервисный центр
	Неисправность или повреждение внутренних компонентов	
Нет пара	В резервуаре нет воды	Долейте достаточное количество воды в резервуар
	Устройство выключено	Включите устройство
	Не разблокирована подача пара / Не нажата кнопка подачи пара	Разблокируйте подачу пара, затем нажмите и удерживайте кнопку подачи пара. Если после этого пар все равно не выходит, обратитесь в сервисный центр
Из сопла течет вода	Наличие воды в шланге при первом использовании или после длительного перерыва в работе устройства	Дождитесь полного разогрева устройства. Выход воды в начале работы (первые 1–2 минуты) обусловлен наличием воды в шланге. Направьте паровой пистолет в сторону и удерживайте кнопку подачи пара, пока не пойдет пар.

Из сопла течет вода	В резервуаре слишком много воды	Заливайте воду в резервуар с помощью мерного стакана и воронки. Не превышайте максимальное количество — 1,5 литра
	Неисправность или повреждение внутренних компонентов	Обратитесь в сервисный центр
Слабый поток пара	В резервуаре мало воды	Добавьте воду в резервуар
	В резервуаре или внутри насадки скопилась накипь	Проведите очистку от накипи
Образование воды под предохранительным клапаном (крышкой)	Уровень воды в резервуаре больше 1,5 литров	Выключите устройство кнопкой питания, дайте ему полностью остыть, открутите предохранительный клапан (крышку), слейте воду, перевернув устройство, затем залейте не более 1,5 л воды мерным стаканом через воронку и запустите устройство заново
	Предохранительный клапан (крышка) не закручен до упора	Остановите работу устройства, нажав на кнопку питания. Дождитесь полного остывания устройства и закрутите предохранительный клапан (крышку) до упора

Если вышеуказанные методы не помогли устранить проблему или не описаны в таблице, пожалуйста, обратитесь в сервисный центр. **Не пытайтесь самостоятельно ремонтировать устройство**, в противном случае, самостоятельный ремонт приведет к потере гарантии!

► Технические характеристики

Модель	Steam X-Clean
Давление пара	4 бар
Максимально допустимый уровень воды	1,5 л
Мощность	2000 Вт
Электропитание	220-240 В, 50-60 Гц
Время нагрева	до 7 минут

Комплектация

Пароочиститель Steam X-Clean — 1 шт. Насадка для уборки ковров — 1 шт.
Скребок для стекла — 1 шт. Большая струйная насадка — 1 шт.
Насадка для пола — 1 шт. Мерный стакан — 1 шт.
Насадка для отпаривания — 1 шт. Воронка — 1 шт.
Трубки-удлинители — 2 шт. Салфетки для пола — 2 шт.
Металлическая щетка — 3 шт. Салфетки для отпаривания — 2 шт.
Нейлоновая щетка — 3 шт. Инструкция по эксплуатации — 1 шт.
Соединительный коннектор — 1 шт.

EAC Товар соответствует требованиям TP TC.

Manufacturer: NINGBO RONGYIDA ELECTRIC APPLIANCE CO., LTD
Address: 62 LIXIN ROAD, XINJIE VILLAGE, ZONGHAN, CIXI, NINGBO, CHINA

Производитель: Нинбо Жуньйда Электрик Эпплаенс Ко., Лтд

Адрес: 62 Лисинь Роад, Синьцзе Вилладж, Цзунхань, Цыси, Нинбо, Китай

Уполномоченный импортер: ООО «ОНИКС»

Адрес уполномоченного импортера: 190020, г. Санкт-Петербург, ул. Лифляндская д.6, литера М, пом. 28Н, офис № 225

► Гарантийные обязательства

Уважаемый покупатель! Во избежание проблем и недоразумений, просим Вас внимательно ознакомиться с информацией.

Настоящая гарантия предусматривает устранение выявленных дефектов устройства, возникших по причине производственного брака, путем ремонта или замены устройства или дефектных частей (по выбору организации, предоставляющей гарантийное обслуживание).

Гарантия действительна при соблюдении следующих условий:

1. Четко, правильно и полностью заполнена информация об устройстве в гарантийном талоне.
2. Серийный номер устройства не изменен, не удален, не стерт и читается разборчиво.

Гарантия аннулируется в случаях:

1. Если устройство использовалось с нарушениями требований данной инструкции.
2. Присутствия следов механических повреждений.
3. Внесения изменений в конструкцию или комплектацию устройства.
4. Использования устройства не по прямому назначению.
5. Наличия следов вскрытия корпуса устройства для самостоятельного ремонта.
6. Действия обстоятельств непреодолимой силы: стихийных бедствий, в т.ч. пожара, неблагоприятных атмосферных и иных внешних воздействий на устройство (дождь, снег, влажность, нагрев, охлаждение, агрессивные среды), а также бытовых и других факторов, не зависящих от действий изготовителя и не связанных с технической неисправностью устройства.

Гарантийный срок на устройство составляет 12 месяцев со дня передачи первому покупателю.

Гарантия определяется серийным номером устройства. Ответственность за какой-либо ущерб, причиненный покупателю и/или третьим лицам и возникший в результате несоблюдения правил, изложенных в инструкции по эксплуатации устройства, несет покупатель.

Срок службы устройства – 3 года при условии соблюдения правил эксплуатации и рекомендаций в соответствии с требованиями настоящего руководства. Отслуживший назначенный срок службы и/или назначенный ресурс устройство, вывозится на промышленные полигоны твердых бытовых отходов по согласованию с органам Роспотребнадзора в соответствии с действующими санитарными правилами и нормами, утвержденными в установленном порядке.

Не используйте устройство после окончания его срока службы!

Возникли вопросы?

Ваши вопросы – наша забота! Свяжитесь с нами любым удобным для Вас способом.

Отсканируйте **QR-код**, чтобы перейти в чат с нашей службой поддержки или оставьте заявку по номеру телефона
+7 (800) 350 22 87



Связь со службой
поддержки

STÖEWER

ТЕХНИКА ДЛЯ ДОМА

ГАРАНТИЙНЫЙ ТАЛОН
остается у покупателя

Модель

Серийный номер

Дата продажи

Название организации

.....

.....

Место для печати

STÖEWER

ТЕХНИКА ДЛЯ ДОМА

ОТРЫВНОЙ ТАЛОН
изымается при обслуживании

Модель

Серийный номер

Дата продажи

Дата приема в ремонт

Дефект

.....

Ф.И.О. покупателя

.....

Адрес покупателя

.....

Телефон покупателя

Дата ремонта

Подпись мастера

STÖEWER

ТЕХНИКА ДЛЯ ДОМА

ГАРАНТИЙНЫЙ ТАЛОН
остается у покупателя

Модель

Серийный номер

Дата продажи

Название организации

.....

.....

Место для печати

STÖEWER

ТЕХНИКА ДЛЯ ДОМА

ОТРЫВНОЙ ТАЛОН
изымается при обслуживании

Модель

Серийный номер

Дата продажи

Дата приема в ремонт

Дефект

.....

Ф.И.О. покупателя

.....

Адрес покупателя

.....

Телефон покупателя

Дата ремонта

Подпись мастера

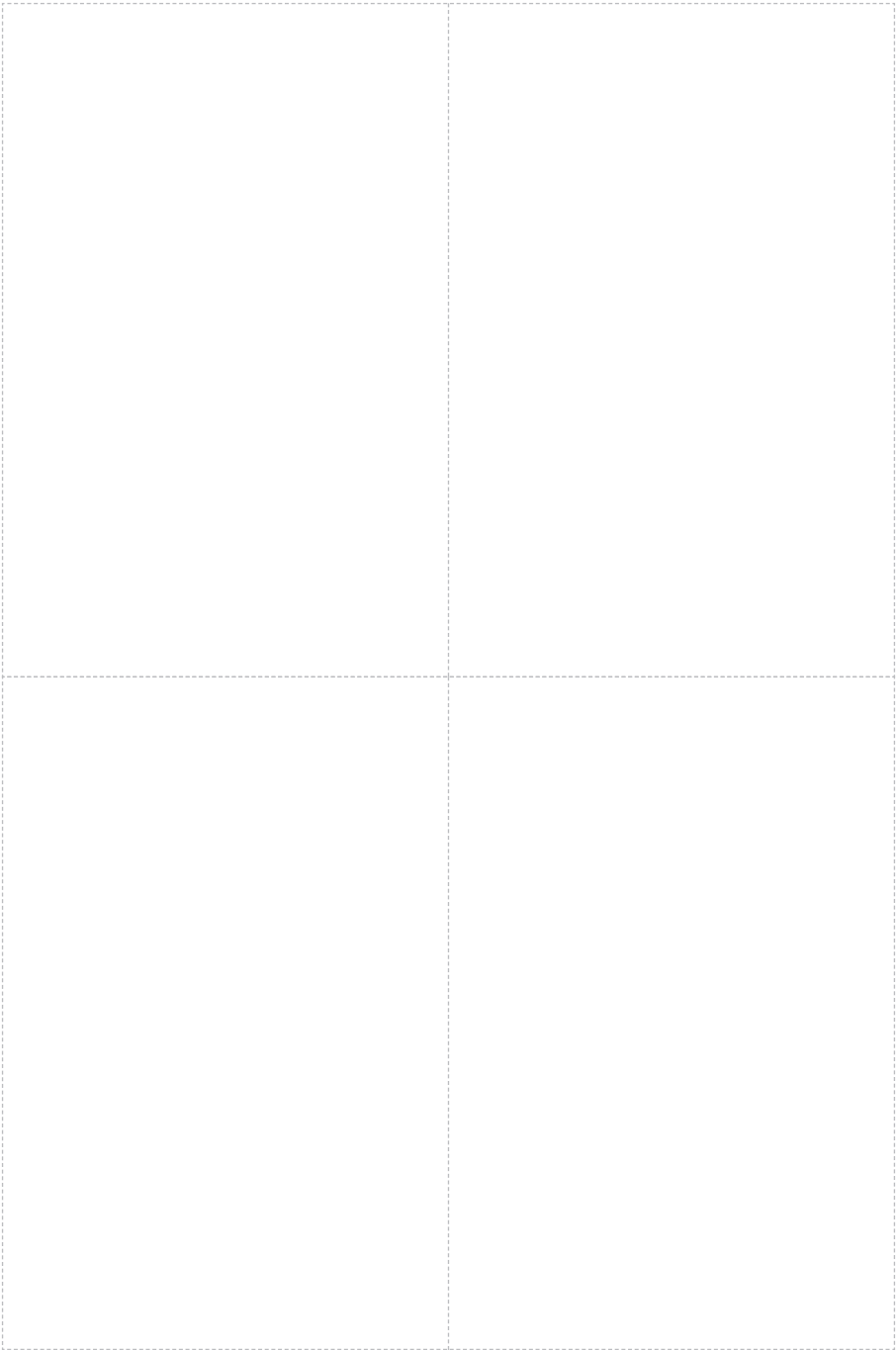



Ваши вопросы — наша забота

Отсканируйте QR-код, чтобы получить гарантию 12+12 и быстро связаться со службой поддержки.

А еще Вас ждут полезные видео-инструкции, лайфхаки по уходу и многое другое!