

# STÖEWER

Инструкция по эксплуатации

## AIR D400



AIR D400

AIR D400



## Содержание

Правила техники безопасности .....	2
Описание устройства .....	4
Эксплуатация .....	6
Управление устройством .....	8
Очистка .....	10
Хранение, транспортировка и утилизация .....	11
Устранение неисправностей .....	12
Технические характеристики .....	13
Гарантийные обязательства .....	14

Благодарим Вас за приобретение ультразвукового увлажнителя STOEWER Air D400. Мы рады, что Вы выбрали наш продукт, и уверены, что он станет незаменимым помощником в Вашем доме.

С уважением,  
команда Stoewer



Ультразвуковой увлажнитель воздуха (далее – устройство) предназначен для повышения уровня влажности воздуха и поддержания комфортного микроклимата в бытовом помещении.

## Правила техники безопасности

1. Устройство следует использовать только по назначению.
2. Данное устройство не рекомендуется для эксплуатации лицами (в том числе детьми) с ограниченными физическими, сенсорными или умственными возможностями, а также лицами, которые не имеют опыта использования подобного устройства. Исключениями являются случаи, когда они находятся под присмотром лица, ответственного за их безопасность.
3. Устройство не является игрушкой. Будьте особенно внимательны, используя устройство рядом с детьми. Эксплуатация устройства детьми возможна только под присмотром взрослых, чтобы предотвратить игры с устройством. Не разрешайте детям играть с упаковочными материалами.
4. Не помещайте посторонние предметы в отверстия устройства.
5. Включение устройства должно осуществляться только по завершении его полной сборки и наполнения водой согласно инструкции.
6. Перед подключением устройства к сети убедитесь, что руки и поверхности, с которыми контактирует устройство, сухие.
7. Установите устройство на ровной и сухой поверхности таким образом, чтобы пар не попадал на мебель, стены и другие электроприборы.
8. Не используйте горячую воду для устройства.
9. Не используйте устройство, если в резервуаре нет воды.
10. Отключайте устройство от сети, когда оно не используется.
11. В качестве дополнительной меры безопасности мы рекомендуем установить устройство защитного отключения (УЗО).
12. Регулярно проверяйте состояние электрошнура. Не используйте устройство, если сетевая вилка, сетевой шнур или устройство повреждены.
13. Не погружайте шнур питания или вилку в воду или другие жидкости.
14. Не ставьте предметы на корпус устройства, не подвергайте устройство механическим воздействиям, падениям и повреждениям.
15. Не храните вблизи летучие и легковоспламеняющиеся жидкости.
16. Перед очисткой устройства отключите его от электросети.
17. Не используйте абразивные материалы для очистки внешних и внутренних поверхностей.
18. Перед перемещением и транспортировкой отключите устройство от сети и слейте всю воду.

19. Не отключайте устройство от сети во время его работы. Предварительно остановите работу устройства при помощи кнопки включения и выключения.
20. При неполадках в работе устройства прекратите его эксплуатацию и обратитесь в сервисный центр.
21. Не пытайтесь самостоятельно отремонтировать устройство.

Не рекомендуется эксплуатировать устройство одновременно с аэрозольными средствами (дезодоранты, средства для укладки волос, спреи против насекомых, фумигаторы и др.), так как это может привести к попаданию химикатов в устройство.

Применение таких средств способствует накоплению вредных для человека веществ в устройстве. В таком случае рекомендуется менять воду **не реже 1 раза в день**.

Устройство рассчитано на работу в помещениях, площадь которых не превышает 110 м<sup>2</sup>. Если площадь пространства больше, то эффективность устройства снижается.

## Описание устройства

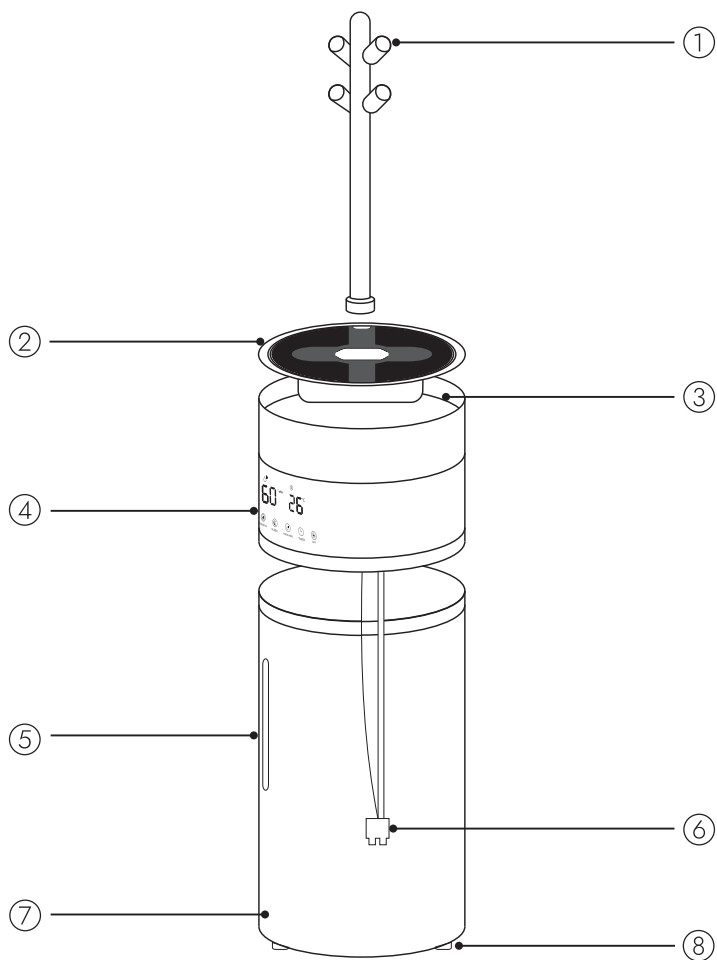

1. Распылительная трубка

2. Сетка для распылительной трубки

3. Направляющая для воды

4. Дисплей

5. Окно для контроля уровня воды

6. Водяной насос

7. Корпус

8. Ролики

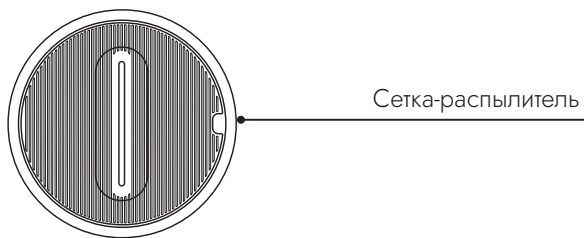

Вы имеете возможность, откуда будет поступать пар: можно использовать сетку-распылитель для равномерного распределения или сетку с распылительной трубкой для более точной подачи пара.

Вид сзади

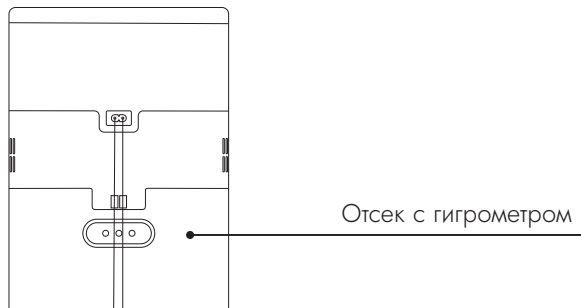

### Комплектация:

Увлажнитель Air D200 – 1 шт.

Распылительная трубка – 1 шт.

Сетка-распылитель – 1 шт.

Сетка для распылительной трубки – 1 шт.

Руководство по эксплуатации – 1 шт.

Щетка для очистки – 1 шт.

Пульт управления – 1 шт.

Комплектация может быть изменена без предварительного изменения.

## ► Эксплуатация

### Подготовка к работе устройства

Осторожно извлеките устройство из коробки и снимите все упаковочные материалы. Размещайте устройство в вертикальном положении. Следите за тем, чтобы устройство было установлено на расстоянии не менее 50 см от стен, мебели, бытовых приборов и т.д.

Не размещайте устройство рядом с кондиционерами и нагревательными приборами.

Перед эксплуатацией убедитесь, что Вы сняли упаковочные материалы с водяного насоса.

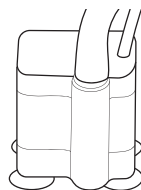

Перед первым использованием или после длительного простоя рекомендуется промыть резервуар.

### Наполнение устройства водой

Вода, подходящая для использования (от лучшего к худшему):

1. Дистиллированная вода;
2. После обработки фильтром обратного осмоса;
3. Кипяченая охлажденная вода;
4. После обработки проточным фильтром;
5. Отстоянная водопроводная вода;
6. Водопроводная вода.

Рекомендуется использовать воду, температура которой не превышает 40° С.

Снимите корпус устройства и залейте воду в резервуар, ориентируясь на отметку MAX, расположенную на передней части корпуса устройства.



Подключите устройство к сети.

При подключении устройство издаст звуковой сигнал.

## Верхний долив

При использовании сетки-распылитель найдите под сеткой белую решетку. Воду нужно заливать именно в эту область.

Рекомендуется использовать емкость с узким носиком. Наливайте воду медленно.

Для удобства крышку-распылитель можно снять и наливать воду сразу в необходимую область. Следите за тем, чтобы вода стекала только в отверстие.

**Следите за тем, чтобы вода не попадала в распылительную форсунку!**

В противном случае есть риск некорректной работы устройства или его поломки.

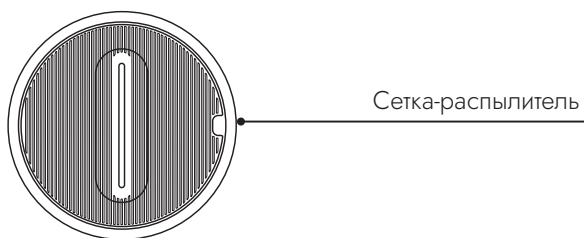

Область для залива воды

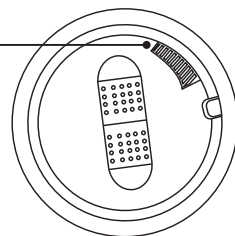

## Управление устройством

Контроль над устройством осуществляется посредством панели управления или пульта управления.

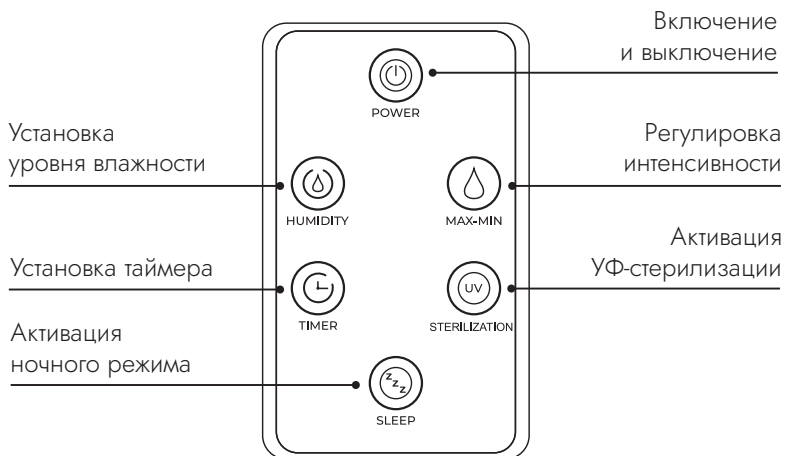

## Назначение клавиш и индикаторов





ВКЛ/ВЫКЛ — Кнопка включения и выключения устройства.



ВЛАЖНОСТЬ — Установка уровня влажности (настраивается в пределах от 45% до 90% с шагом регулирования 5%).

Когда влажность окружающей среды достигнет выбранного показателя, устройство прекратит распыление.

Как только влажность опустится на 5% ниже установленного уровня, устройство автоматически включит распыление снова.

Последующее нажатие кнопки выбора влажности после достижения 90% включит режим непрерывной работы. Устройство будет поднимать влажность в независимости от текущих показателей.



ТАЙМЕР — Установка таймера на 1-12 часов (с шагом регулирования 1 час). По истечении данного времени устройство автоматически прекратит работу.



НОЧНОЙ РЕЖИМ — При активации данного режима включается/выключается дисплей, а устройство продолжает работу в текущем состоянии.



АКТИВАЦИЯ УФ — Включение / выключение ультрафиолетового диода для обеззараживания воздуха.



ИНДИКАТОР НЕДОСТАТКА ВОДЫ — Когда уровень воды в резервуаре будет слишком низким, устройство издаст 3 звуковых сигнала, индикатор начнет мигать в течение 15 секунд, а затем устройство выключится.



ИНТЕНСИВНОСТЬ — Регулирование интенсивности распыления. Переключение происходит в следующем порядке: высокое, среднее, низкое, высокое).

## Очистка

Перед очисткой остановите работу устройства и отключите его от сети!

1. Снимите сетку-распылитель (или сетку для распылительной трубки) и направляющую для воды.
2. Слейте всю воду из резервуара и направляющей.
3. Промойте сетку-распылитель (или сетку для распылительной трубки), распылительную трубку и ее нижнюю часть проточной водой. Затем тщательно просушите.

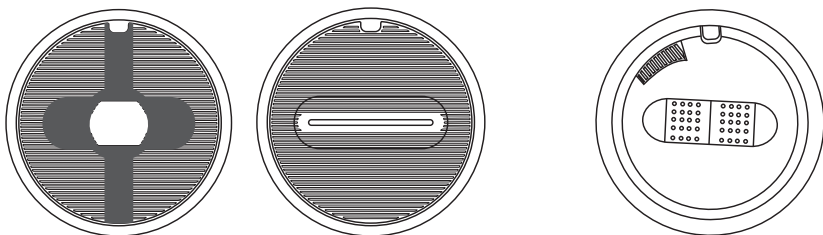

4. Резервуар необходимо очистить с помощью губки и мягкого моющего средства. Смыть мыльный раствор можно проточной водой.

5. Направляющую для воды очистите влажной тканью. Уделите внимание труднодоступным местам. Для их очистки Вы можете использовать щеточку, входящую в комплектацию.

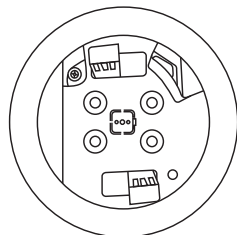

6. Внешнюю часть корпуса очищайте слегка влажной тканью. Следите за тем, чтобы не было лишней влаги. В противном случае вода может попасть внутрь корпуса на электронные составляющие устройства, что приведет к его поломке.
7. После очистки всех составляющих тщательно просушите детали. Затем вновь соберите устройство и наполните резервуар чистой водой.

При ежедневном использовании проводите очистку не реже 1-2 раз в две недели, в зависимости от качества заливаемой в резервуар воды.

## ► Хранение, транспортировка и утилизация

Перед хранением необходимо слить воду и очистить устройство.

Наденьте на устройство пылезащитный чехол\* и поместите его в коробку.

Поставьте в хорошо проветриваемое место, защищенное от воздействия прямых солнечных лучей.

Хранить устройство допустимо при температуре от  $-15^{\circ}$  до  $+50^{\circ}$  C и относительной влажностью не более 65%.

Во избежание повреждений при транспортировке запрещается подвергать устройство ударам и перемещениям внутри транспортного средства.

Если устройство транспортировалось при температуре ниже  $0^{\circ}$  C, то перед подключением к сети его необходимо оставить в помещении при комнатной температуре на 2 часа.

\*Пылезащитный чехол не входит в комплектацию.



Устройства, отмеченные данным символом, не могут быть выброшены вместе с обычными бытовыми отходами и должны быть доставлены в пункт сбора для утилизации электрических и электронных устройств.

Если Вы хотите утилизировать упаковку, убедитесь, что Вы соблюдаете экологические нормы, действующие в Вашей стране.

## Устранение неисправностей

Проблема	Возможная причина	Решение
Нет пара	Устройство не подключено к сети	Подключите устройство к сети
	Не активирована работа устройства	Нажмите на кнопку  , чтобы включить устройство
	В резервуаре нет воды или не хватает	Наполните резервуар
	Неисправность или повреждение внутренних компонентов	Обратитесь в сервисный центр
Пар имеет неприятный запах	Заводской запах пластика	Поместите резервуар устройства в проветриваемое место на 12 часов
	Внутри резервуара грязная вода	Очистите резервуар и направляющую для воды, а затем залейте чистую воду
На дисплее устройства отображаются слишком высокие значения влажности, или показатели влажности находятся в нестабильном состоянии и слишком часто меняются	Посторонний объект заблокировал отсек с гигрометром	Очистите отсек с гигрометром на корпусе устройства
	Неисправность или повреждение внутренних компонентов	Обратитесь в сервисный центр
Горит индикатор недостатка воды, хотя вода присутствует	Устройство установлено под наклоном на неровной поверхности	Установите устройство на ровную и сухую поверхность
	Неисправность или повреждение внутренних компонентов	Обратитесь в сервисный центр
Вокруг устройства образовался туман	Между сеткой и резервуаром образовался зазор	Установите сетку корректно

Периодические звуки журчания воды во время работы устройства является нормой. Насос перекачивает воду из нижнего резервуара в верхний, где ультразвуковая мембрана преобразовывает воду в пар.

Если вышеуказанные методы не помогли устранить проблемы, пожалуйста, обратитесь в сервисный центр. **Не пытайтесь самостоятельно ремонтировать устройство!**

## Технические характеристики

Модель	Air D400
Объем резервуара	18 л
Объем резервуара до отметки MAX	16 л
Электропитание	220-240 В, 50 Гц
Номинальная мощность	110 Вт
Расход воды	до 1100 мл/ч
Температура пара*	25° С
Габариты	250x250x700 мм
Габариты с распылительной трубкой	250x250x1100 мм
Вес	3,9 кг

\*Средние показатели. Значения зависят от температуры используемой в резервуаре воды и от температуры окружающей среды.

**EAC** Товар сертифицирован в соответствии с Федеральным законом «О техническом регулировании» и соответствует:

ТР ТС 004/2011 «О безопасности низковольтного оборудования»

ТР ТС 020/2011 «Электромагнитная совместимость технических средств»

ТР ЕАЭС 037/2016 «Об ограничении применения опасных веществ в изделиях электроники и радиоэлектроники».



Данный товар является технически сложным устройством.

Manufacturer: Zhongshan Kaimeng Electrical Appliance Co., Ltd

Address: 5-2F No. 52, Donghai 6th Road, Zhongshan City, Guangdong Province, China

Производитель: Чжуншань Каймэн Электрикал Эпплаенс Ко., Лтд

Адрес производителя: 5-2Ф Но. 52, Дунхай 6 Роад, Чжуншань Сити, Гуандун Провинс, Китай

Уполномоченный импортер: ООО «ТСВ»

Адрес уполномоченного импортера: 171505, Тверская область, г. Кимры, ул. Старозаводская, д. 13Д

## Гарантийные обязательства

Уважаемый покупатель!

Во избежание проблем и недоразумений просим Вас внимательно ознакомиться с информацией.

Настоящая гарантия предусматривает устранение выявленных дефектов устройства, возникших по причине производственного брака, путем ремонта или замены устройства или дефектных частей (по выбору организации, предоставляющей гарантийное обслуживание).

Гарантия действительна при соблюдении следующих условий:

1. Четко, правильно и полностью заполнена информация об устройстве в гарантийном талоне.
2. Серийный номер устройства не изменен, не удален, не стерт и читается разборчиво.

Гарантия аннулируется в случаях:

1. Если устройство использовалось с нарушениями требований данной инструкции.
2. Присутствия следов механических повреждений.
3. Внесения изменений в конструкцию или комплектацию устройства.
4. Использования устройства не по прямому назначению.
5. Наличия следов вскрытия корпуса устройства для самостоятельного ремонта.
6. Действия обстоятельств непреодолимой силы: стихийных бедствий, в т.ч. пожара, неблагоприятных атмосферных и иных внешних воздействий на устройство (дождь, снег, влажность, нагрев, охлаждение, агрессивные среды), а также бытовых и других факторов, не зависящих от действий изготовителя и не связанных с технической неисправностью устройства.

**Гарантийный срок на устройство составляет 12 месяцев** со дня передачи первому покупателю.

Гарантия определяется серийным номером устройства. Ответственность за какой-либо ущерб, причиненный покупателю и/или третьим лицам и возникший в результате несоблюдения правил, изложенных в инструкции по эксплуатации устройства, несет покупатель.

**Срок службы устройства составляет 3 года** с учетом проведения регулярного сервисного обслуживания и соблюдения правил эксплуатации в соответствии с требованиями эксплуатации.

Отслужившее назначенный срок службы и/или назначенный ресурс устройство вывозится на промышленные полигоны твердых бытовых отходов по согласованию с органам Роспотребнадзора в соответствии с действующими санитарными правилами и нормами, утвержденными в установленном порядке.

**Не используйте устройство после окончания его срока службы!**

# STÖEWER

ТЕХНИКА ДЛЯ ДОМА

ГАРАНТИЙНЫЙ ТАЛОН  
остается у покупателя

Модель .....

Серийный номер .....

Дата продажи .....

Название организации .....

.....

.....

Место для печати

# STÖEWER

ТЕХНИКА ДЛЯ ДОМА

ОТРЫВНОЙ ТАЛОН  
изымается при обслуживании

Модель .....

Серийный номер .....

Дата продажи .....

Дата приема в ремонт .....

Дефект .....

.....

Ф.И.О. покупателя .....

.....

Адрес покупателя .....

.....

Телефон покупателя .....

Дата ремонта .....

Подпись мастера .....

# STÖEWER

ТЕХНИКА ДЛЯ ДОМА

ГАРАНТИЙНЫЙ ТАЛОН  
остается у покупателя

Модель .....

Серийный номер .....

Дата продажи .....

Название организации .....

.....

.....

Место для печати

# STÖEWER

ТЕХНИКА ДЛЯ ДОМА

ОТРЫВНОЙ ТАЛОН  
изымается при обслуживании

Модель .....

Серийный номер .....

Дата продажи .....

Дата приема в ремонт .....

Дефект .....

.....

Ф.И.О. покупателя .....

.....

Адрес покупателя .....

.....

Телефон покупателя .....

Дата ремонта .....

Подпись мастера .....

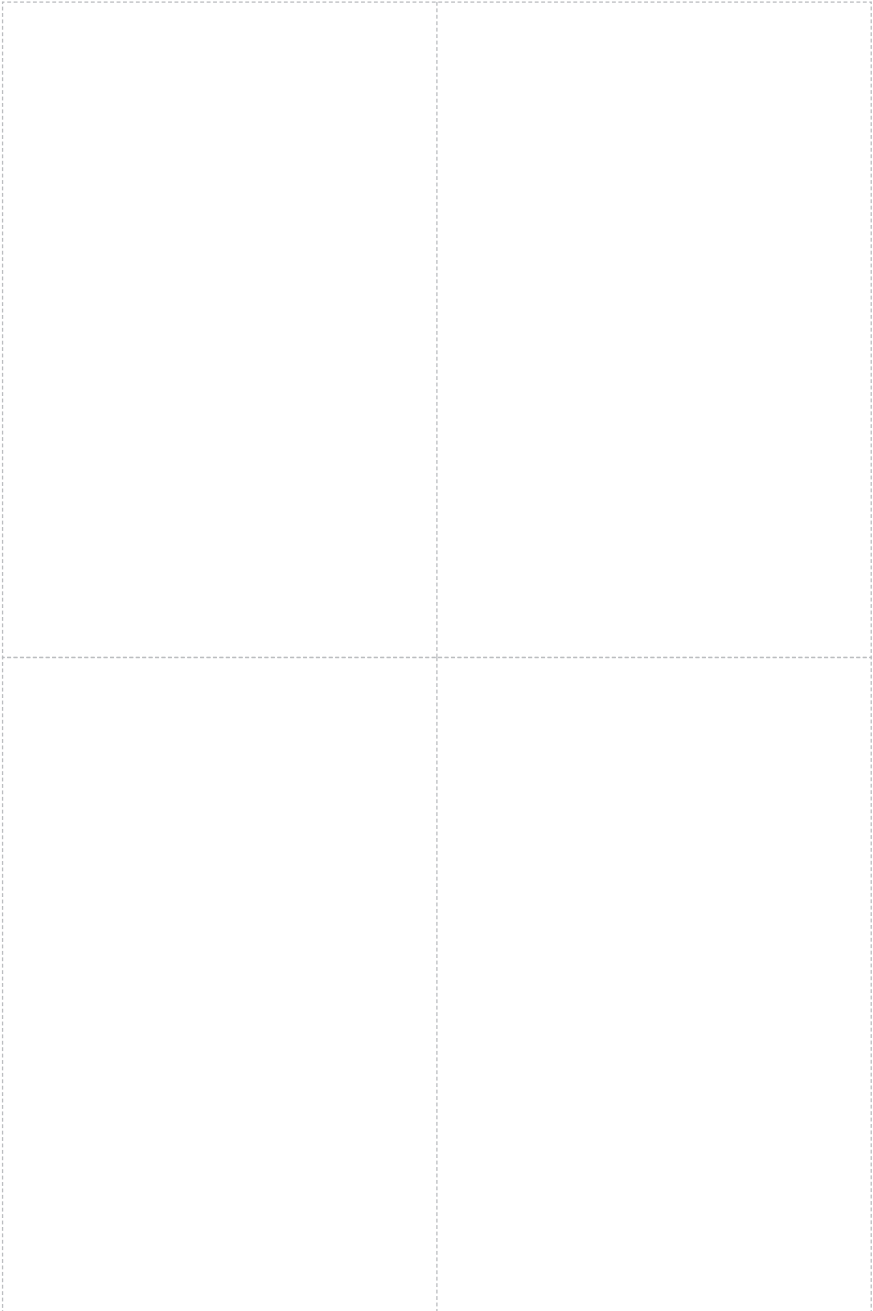





### ЗАБОТА О КЛИЕНТАХ

Если у Вас возникнут дополнительные вопросы, мы будем рады вам помочь!

Отсканируйте QR-код, чтобы перейти в чат с нашей службой поддержки или оставьте заявку по номеру телефона +7 (800) 350 22 87



### ГАРАНТИЯ

Заполните форму на нашем сайте и получите +1 год к гарантии

<https://stoewer.ru/garantiya-1-god/>